

La collection Appalachian



Astuce pour les
bricoleurs et les
installateurs
professionnels : Lisez
ce guide **AVANT** de
concevoir la terrasse.



APPALACHIAN
Aged Teak

	Page
La collection Appalachian.....	3
Guide de démarrage rapide de l'installation.....	4
Profils des planches : Rainuré, Bordure, Rive.....	5
Clips : Rainuré, Bordure, Hors d'œuvre.....	6
Clips : Rive.....	7
Conception du cadre de la terrasse :	
• Dimensionnement des piliers, des poutres et des solives.....	8
• Planification des dimensions de votre terrasse.....	10
• Disposition des solives : 12" (305 mm) / 16" (406 mm).....	11
• Espacement des solives de 12" (305 mm).....	12
• Espacement des solives de 16" (406 mm).....	13
Comment installer une terrasse Appalachian :	
• Fondations. Lambourde.....	14
• Poteaux et poutres. Solives.....	15
• Marches.....	16
• Installation des planches de rive.....	18
• Revêtement de terrasse - planches de rive.....	21
• Installation des planches de bordure.....	22
• Installation de planches rainurées.....	23
• Garde-corps.....	26

	Page
Conseils généraux pour l'installation, l'entretien et la réparation	
Réparation de Tanzite.....	27
Problèmes et solutions.....	30
Quais, pontons, terrasses flottantes, plates-formes de plongée et de pêche, ponts de bateaux	
Plates-formes de plongée et de pêche, ponts de bateaux.....	32
Durabilité.....	33
Données techniques.....	34
Dimensions et couleurs des planches.....	36
Check-list sur site/de cession.....	37
Garantie Tanzite.....	39
Politique de retour de Tanzite.....	44
Clause de non-responsabilité.....	45

Outil de tarification Tanzite :
www.tanzite.com/cost-estimator

Conception GRATUITE d'une terrasse en 3D :
www.tanzite.com/design

Vidéos d'installation :
www.youtube.com/@tanzitestonedecks6721

AVERTISSEMENT :

Ce guide d'installation est uniquement à titre d'information. Les instructions qui y figurent sont des directives générales destinées à simplifier la réalisation de votre projet.

Les outils, les produits, les matériaux, les techniques, les codes de construction et autres réglementations évoluent constamment. Tanzite n'est donc aucunement responsable de l'exactitude des informations contenues dans le présent document et décline toute responsabilité en cas d'omission, d'erreur ou quant au résultat d'un projet. Les diagrammes ne représentent que des approximations et ne sont pas dessinés à l'échelle.

Il revient à l'installateur ou à l'utilisateur de veiller au respect de l'ensemble des lois, règles, codes et réglementations applicables, ainsi que des spécifications du fabricant, dans le cadre de son projet.

L'installateur ou l'utilisateur doit prendre les mesures de sécurité appropriées pour minimiser les risques de préjudice pour lui-même ou pour autrui.

Il incombe au propriétaire d'entretenir et d'assurer correctement son projet.

En cas de doute sur un élément quelconque d'un projet, il convient de consulter un professionnel agréé.

La collection Appalachian

La collection Appalachian de Tanzite est un système de terrasse en pierre nécessitant peu d'entretien et dont l'installation se fait à l'aide de clips cachés, de sorte à éviter les vis visibles. Le coût, l'installation et la structure de la terrasse sont comparables à ceux d'une terrasse en matériau composite, même si les planches Tanzite sont en pierre. Les planches Tanzite sont fabriquées avec précision à des températures et des pressions extrêmes. Les dimensions sont précises et constantes, permettant ainsi une installation facile et de qualité.

Les terrasses en pierre de Tanzite présentent de nombreux avantages :

- Garantie à vie*
- Peu d'entretien
- Résistant aux rayures
- Compatible avec le dé fondant à glace et du sel
- Ne se décolore pas
- Résistant à l'eau : la moisissure ne l'endommagera pas
- Facile à nettoyer : le lavage à pression ne l'endommagera pas
- Fabriqué de manière durable, sans plastique ni produits chimiques nocifs
- Résistant aux produits chimiques de nettoyage
- Anti-taches
- Résiste à la graisse de barbecue
- Conserve sa fraîcheur au soleil
- Recouvre toute terrasse ou surface en béton existante
- Possibilité d'ajouter des incrustations créatives, y compris des courbes
- Facile à réparer
- Résistant au feu

Les kits Appalachian incluent généralement les pièces suivantes (sauf mention contraire) :

- Planches rainurées
- Planches de bordure
- Planches de rive
- Clips rainurés
- Clips de bordure
- Clips hors-d'oeuvre
- Clips de rive double
- Clips de rive supérieurs

Outils de menuiserie générale pour l'installation de la terrasse :

- Masque anti-poussière, protections auditives, gants, lunettes et bottes de sécurité
- Niveau à bulle, crayon, mètre ruban
- Scie : scie à onglet, scie circulaire, scie à main, etc.
- Perceuse
- Marteau

Outils supplémentaires pour la pose des planches Tanzite :

- Scie à carreaux/à eau, scie à onglet ou scie circulaire avec **lame diamantée**
- Foret **T15** pour les vis des clips
- Foret pour **verre/carreau**, et/ou une **scie cloche à diamant**

Guide de démarrage rapide de l'installation

Tanzite
STONEDECKS

Nous vous recommandons de lire ce guide du début à la fin AVANT la conception de votre terrasse, puisque vous y trouverez des informations essentielles qui feront TOUTE la différence pour la réussite et la qualité de votre projet. Ce guide de démarrage rapide présente un bref aperçu du processus d'installation.

Cadre de la terrasse:

1. Posez des piliers ou des fondations pour soutenir la poutre de la terrasse. (p.14)
2. Installez une lambourde jusqu'à la maison ou utilisez un deuxième jeu de piliers pour soutenir une autre poutre. (p.14)
3. Choisissez des solives droites et identiques les unes aux autres. (p.15)
4. Installez les solives à 4 1/4 (108 mm) au centre pour les solives latérales/de rive, puis à 12" (305 mm) ou 16" (406 mm) au centre pour le reste. Si cela n'est pas possible, SEUL l'espace final doit être différent. (p.15)
5. Installez un calage (pontage) tous les 1,5 m le long des solives et à chaque poteau de garde-corps. (p.11)
6. Installez du ruban adhésif rembourré pour solives sur le dessus des solives, des lambourdes et du calage. (p.15)
7. Installez des poteaux pour les planches de rive tous les 2 pieds (600 mm) au centre. (p.21)

Clips et planches Tanzite :

1. Installez des clips de bordure. (p.6)
2. Installez les clips de rive. (p.7)
3. Installez les planches de rive. (p.18)
4. Installez les planches de bordure. (p.22)
5. Installez les planches rainurées, en plaçant des clips rainurés à chaque solive. Laissez un espace de 1/12"(2mm). (p.23)
6. Découpez les planches Tanzite à l'aide d'une scie à lame diamantée pour verre/ carrelage/porcelaine. (p.27)
7. Assurez-vous que chaque planche Tanzite soit bien en contact avec chaque solive lors de l'installation, à défaut ajoutez un calage pour combler l'espace. (p.17)
8. Installez le garde-corps, le cas échéant. Percez les planches Tanzite à l'aide d'une perceuse classique munie d'une mèche pour verre/carreau/porcelaine. (p.26)
9. Installez les limons d'escalier à 4 1/4"(108mm) sur les côtés, puis à 12"(305mm) ou 16"(406mm) au centre pour le reste. Si cela n'est pas possible, SEUL l'espace final doit être différent, comme pour la terrasse (p.16).

Des guides d'installation et des vidéos sont disponibles sur :

www.tanzite.com

www.youtube.com/@tanzitestedecks6721

Vous avez besoin d'aide pour votre installation ?

Notre équipe est à votre disposition pour répondre à vos questions en matière d'installation.

Appelez-nous au 1-833-478-6633.

Profils de planches : Rainuré, Bordure, Rive

Tanzite

STONEDECKS

La collection Appalachian de Tanzite propose trois profils de planches différents et cinq types de clips, tous conçus pour une durabilité et une facilité d'installation.

Planche rainurée:

6" x 48" x 1" (144mm x 1219mm x 26mm) Les planches font techniquement 5,79" de large, l'espacement étant de 0,21", pour un total de 6". Les planches rainurées représentent la principale planche utilisée pour la conception de la terrasse. Elles sont maintenues en place par des clips invisibles qui sont vissés dans les solives.



Planche de bordure:

6" x 48" x 1" (144mm x 1219mm x 26mm)

La planche de bordure est utilisée autour du bord visible de la terrasse. Elle ressemble essentiellement à la planche rainurée, à la différence qu'un de ses bords est bien arrondi (bull nose). Elle est maintenue en place par deux clips invisibles différents : des clips rainurés sur le bord interne rainuré et des clips de bordure sur le bord fini exposé.

Notez que le clip hors-d'oeuvre peut être utilisé à la place du clip de bordure.



Planche de rive:

8' x 48" x 3/4"

(205mm x 1219mm x 19mm)

La planche de rive est utilisée sur les sections verticales, telles que les côtés de la terrasse et les contremarches.

Elle est maintenue en place à l'aide de clips hors-d'oeuvre, de clips de rive double et de clips de rive supérieure qui se glissent dans les rainures cachées de la planche.



Clips : Rainuré, bordure, hors-d'œuvre

Tanzite

STONEDECKS

Tous les clips sont en acier inoxydable 316 et sont livrés avec une vis de 25 mm en acier inoxydable 316. Sauf pour le clip rainuré qui est en nylon noir et est accompagné d'une vis noire de 52 mm en acier inoxydable 316.

Si vous disposez d'un cadre de terrasse en aluminium, tous les clips peuvent être accompagnés de vis autotaraudeuses en acier inoxydable 410.

Clip rainuré:

Ce clip permet de maintenir en place les planches rainurées ainsi que le côté rainuré des planches de bordure. Les arcs permettent de maintenir le clip dans la rainure lors des ajustements.

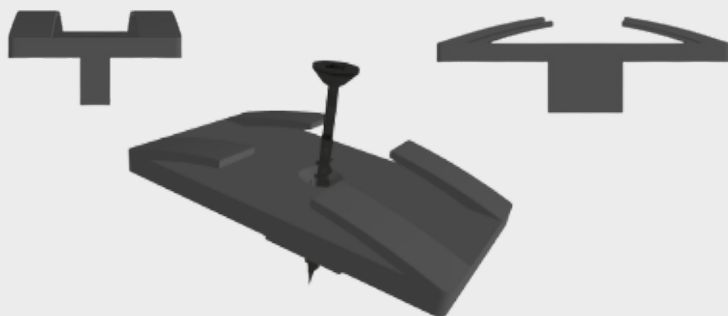

Clip hors-d'oeuvre:

Ces clips sont installés dans une rangée adjacente au mur de la maison afin de sécuriser la rangée de planches la plus proche de la maison.

Le clip hors-d'oeuvre peut être utilisé à la place d'un clip de bordure, afin d'augmenter ou de réduire l'arrondi standard (voir page 21).

Ils permettent également de maintenir la rainure inférieure des planches de rive de la rangée inférieure et, dans certaines situations, la rainure supérieure de la rangée supérieure.

Ils présentent deux trous pré-perçés pour faciliter la fixation, mais ne nécessitent qu'une seule vis.

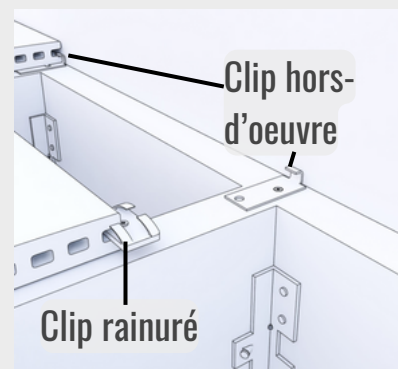

Clip de bordure:

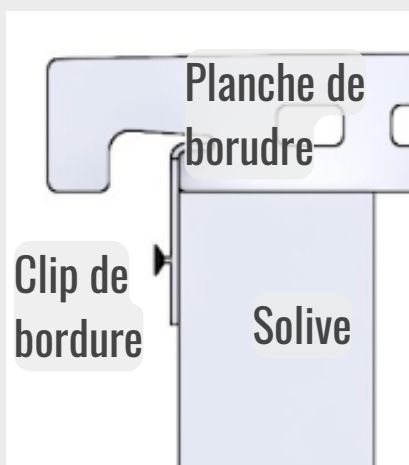

Le clip de bordure est utilisé le long du bord exposé de la terrasse afin de maintenir la planche de bordure en place.

Il ressemble au clip hors-d'oeuvre, sauf qu'il est placé sur la face verticale du cadre de la terrasse, et non sur la face horizontale.

Ce clip peut être installé après la pose de la planche de bordure.

Clips de rive - doubles et supérieurs, et usage des clips hors-d'oeuvre:

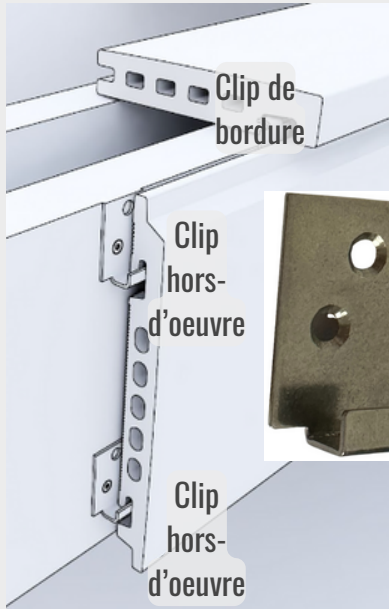

Les clips hors d'oeuvre sont placés tout en haut de la solive de bordure pour soutenir la rainure supérieure de la première (ou de la seule) rangée de planches de rive.

Dans le cas d'une seule rangée de planches de rive, un deuxième clip hors-d'oeuvre est posé pour soutenir la rainure inférieure de la planche de rive.

Les clips hors-d'oeuvre permettent également de maintenir la rainure inférieure de la planche de rive inférieure, peu importe le nombre de rangées de planches de rive que vous possédez.

Si vous avez besoin de plus d'une rangée de planches de rive, vous devez poser des clips doubles afin de maintenir la rainure inférieure de la planche supérieure et la rainure supérieure de la planche de rive qui se trouve en-dessous. Cette opération se poursuit en descendant, réduisant ainsi le temps de pose et garantissant un espacement vertical précis et constant d'une planche à l'autre.

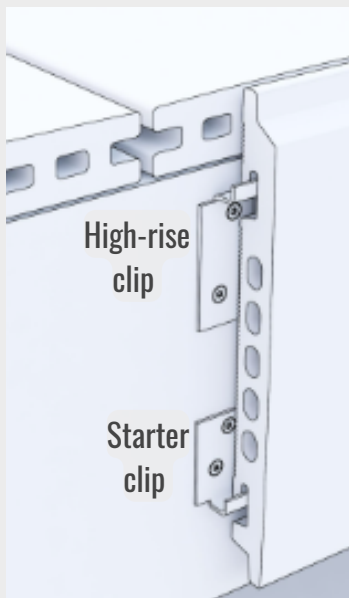
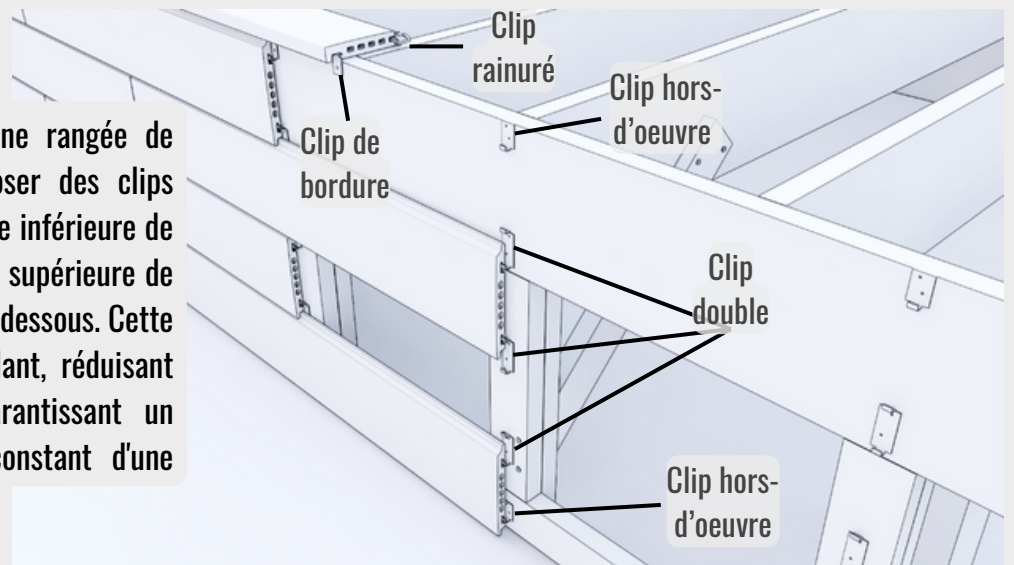

Les clips supérieurs sont spécialement conçus pour la pose de la planche de rive au ras de la surface supérieure de la planche de terrasse. Ils sont utilisés uniquement sur la partie supérieure de la planche de rive la plus haute.

Cela réduit le besoin de planche de rive, mais laisse l'arrière de la planche de rive légèrement visible.

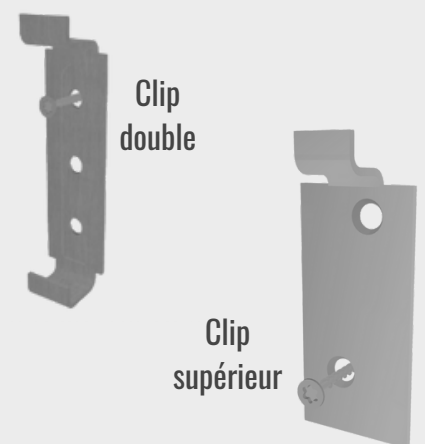

Conception du cadre de la terrasse

Dimensionnement des piliers, des poutres et des solives

Tanzite
STONEDECKS

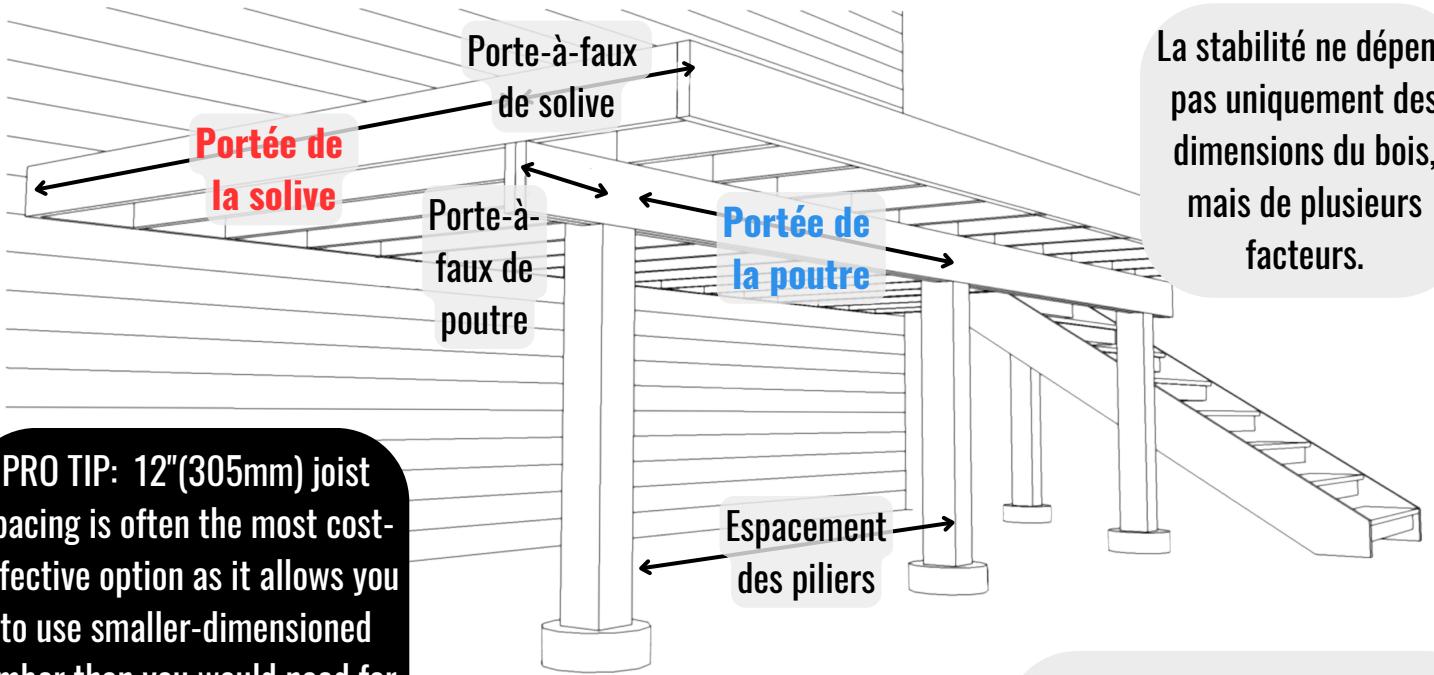

La stabilité ne dépend pas uniquement des dimensions du bois, mais de plusieurs facteurs.

PRO TIP: 12" (305mm) joist spacing is often the most cost-effective option as it allows you to use smaller-dimensioned timber than you would need for 16" (406mm) spacing.

***Se référer aux normes de construction locales pour s'assurer de la conformité.**

Les planches Tanzite dureront toute une vie. Il est donc nécessaire de poser un ruban adhésif sur les solives pour protéger les planches de l'eau.

La pierre requiert généralement une charpente plus solide de 5 % **UNIQUEMENT** comparé aux exigences minimales standard pour les charpentes de terrasses en bois.

Nous recommandons **TOUJOURS** un triple support afin de réduire les risques de déformation et de prolonger la durée de vie de votre bois.

Guide des **portées** maximales des **solives** (épicéa, pin, sapin)

Dimensions du bois	Espacement des solives 8" (204mm)	Espacement des solives 12" (306mm)	Espacement des solives 16" (408mm)	Porte-à-faux max.
2" x 4" (51mm x 102mm)	6'11" (2108mm)	6' (1829mm)	5'7" (1702mm)	6" (152mm)
2" x 6" (51mm x 152mm)	11'6" (3505mm)	10' (3048mm)	9'1" (2769mm)	12" (306mm)
2" x 8" (51mm x 204mm)	14'11" (4546mm)	12'8" (3861mm)	11'7" (3531mm)	16" (408mm)
2" x 10" (51 x 255mm)	16' (4877mm)	15' (4572mm)	13'7" (4140mm)	24" (712mm)
2" x 12" (51mm x 306mm)	17'2" (5233mm)	16'3" (4953mm)	15'7" (4750mm)	24" (712mm)

Guide d'espacement maximal des piliers (épicéa, pin, sapin) - (portée de la poutre)

Dimensions de la poutre	Espacement des solives < 8' (2438mm)	Espacement des solives < 10' (3048mm)	Espacement des solives < 12' (3658mm)	Espacement des solives < 14' (4267mm)	Espacement des solives < 16' (4877mm)	Porte-à-faux max.
Double 2" x 6" (51mm x 152mm)	4'5" (1346mm)	3'11" (1193mm)	3'7" (1092mm)	3'3" (990mm)	2'10" (864mm)	12" (306mm)
Double 2" x 8" (51mm x 204mm)	5'8" (1727mm)	5'1" (1550mm)	4'7" (1397mm)	4'3" (1295mm)	3'10" (1168mm)	16" (408mm)
Double 2" x 10" (51mm x 255mm)	7' (2134mm)	6'3" (1905mm)	5'8" (1727mm)	5'3" (1600mm)	4'10" (1473mm)	16" (408mm)
Double 2" x 12" (51mm x 306mm)	8'2" (2489mm)	7'3" (2210mm)	6'7" (2007mm)	6'1" (1855mm)	5'8" (1727mm)	16" (408mm)
Triple 2" x 6" (51mm x 152mm)	6'5" (1956mm)	5'10" (1778mm)	5'3" (1600mm)	4'10" (1473mm)	4'6" (1371mm)	12" (306mm)
Triple 2" x 8" (51mm x 204mm)	10' (3048mm)	9'4" (2845mm)	8'7" (2616mm)	7'11" (2413mm)	7'5" (2261mm)	16" (408mm)
Triple 2" x 10" (51 x 255mm)	12'10" (3912mm)	11'6" (3505mm)	10'6" (3200mm)	9'8" (2946mm)	9'1" (2769mm)	24" (712mm)
Triple 2" x 12" (51mm x 306mm)	14'11" (4546mm)	13'4" (4064mm)	12'2" (3709mm)	11'3" (3429mm)	10'6" (3200mm)	24" (712mm)
Quad 2" x 6" (51mm x 152mm)	8'3" (2514mm)	7'4" (2236mm)	6'8" (2032mm)	6'2" (1880mm)	5'9" (1753mm)	12" (306mm)
Quad 2" x 8" (51mm x 204mm)	11' (3353mm)	10'3" (3124mm)	9'8" (2946mm)	9'2" (2794mm)	8'7" (2616mm)	16" (408mm)
Quad 2" x 10" (51 x 255mm)	14'11" (4546mm)	13'1" (3988mm)	12'1" (3684mm)	11'2" (3404mm)	10'6" (3200mm)	24" (712mm)
Quad 2" x 12" (51mm x 306mm)	17'2" (5233mm)	15'4" (4674mm)	14' (4267mm)	13' (3962mm)	12'2" (3709mm)	24" (712mm)

Planification des dimensions de votre terrasse

Si la conception de la terrasse prévoit des planches parallèles au mur de la maison, les solives doivent être installées perpendiculairement à celui-ci afin de soutenir les planches conformément à cette disposition. Les planches rainurées ont une largeur légèrement inférieure à 144 mm, de sorte que la surface finie de la terrasse, depuis le mur de la maison jusqu'au bord exposé en face, puisse facilement correspondre à un multiple de 152 mm, par exemple 914 mm, 1066 mm, 1219 mm, 1371 mm, etc.

L'arrondi de la planche de bordure avec le clip de bordure standard dépasse le bois (solive de rive) au niveau de la bordure de 1" (26 mm). Cela implique que le cadre de la terrasse est plus court de 26 mm que la surface finie de la terrasse, de la maison au bord exposé de la terrasse.

Bien que nous recommandions de ne pas opter pour des coupes longitudinales, les planches rainurées peuvent être coupées ou "déchirées" le long de n'importe quel trou. Cette mesure crée une nouvelle rainure dans laquelle vous placez votre clip pour fixer la planche.

Dans la mesure du possible, veuillez à respecter un espacement de 305 mm ou 406 mm entre les solives : Cela vous évitera de réfléchir, de couper, de gaspiller (coût) et de risquer de compromettre le résultat esthétique.

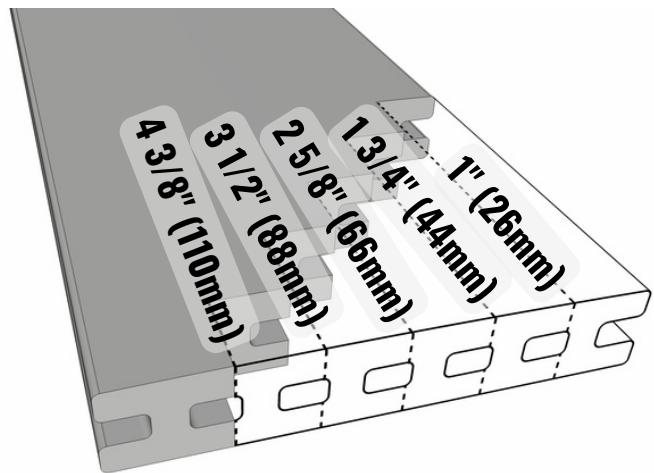

Terminologie : PROFONDEUR et LARGEUR

Si la terrasse communique avec la maison sur deux côtés, placez la lambourde sur le mur le plus long.

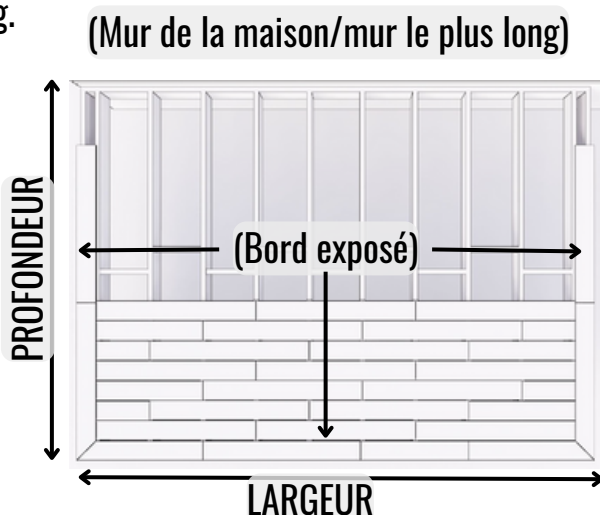

Finished deck edge is 1"(26mm) more than timber frame at EVERY exposed edge:

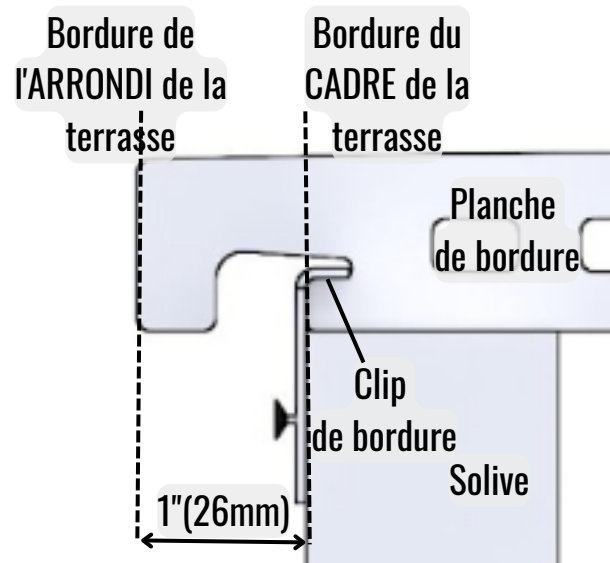

Tanzite est aussi simple à installer que les terrasses en bois ou en matière composite, mais il s'agit là d'un matériau différent, avec des qualités différentes. Suivez nos conseils pour la disposition des solives, même si vous avez posé et conçu des terrasses en bois ou en composite pendant des années.

Lors de la conception d'une terrasse avec un cadre, la première solive à partir des deux solives de bordure latérales doit être espacée de 108 mm (4 1/4") au centre, afin de maintenir le côté rainuré de la planche de bordure et les extrémités des planches rainurées. De là, les solives doivent être espacées de 305 mm (12") ou de 406 mm (16").

"Que se passe-t-il si la largeur prévue ne permet pas de placer toutes les solives avec un entraxe de 12" ou de 16" ?

Toutes les solives DOIVENT TOUJOURS ÊTRE CENTRÉES SUR 12" OU 16", À L'EXCEPTION DE L'ESPACE FINAL entre la dernière solive et la solive de bordure, qui compensera la différence, soit moins de 12" (305 mm). Cela garantit que vos planches Tanzite de 48" (1219 mm) débutent et se terminent sur les solives, tout en réduisant au minimum la découpe des planches.

Nous pouvons vous offrir gratuitement un modèle en 3D pour que vous puissiez voir la disposition des planches. Dans tous les cas, il est toujours préférable de RÉALISER UN DESSIN COMPLET, y compris le positionnement des solives et de toutes les planches. Cela vous aide à planifier la pose, que ce soit par vous-même ou par une autre personne. En procédant ainsi, vous êtes sûr que la disposition prévue sera efficace et esthétique, et que les découpes seront optimisées pour l'utilisation de vos planches.

La largeur totale de votre terrasse peut être calculée grossièrement comme suit :

2 x espacement entre les planches de bordure et les solives 108 mm (4 1/4") = 216 mm (8 1/2")
plus 1 x largeur d'une solive = 2" (52mm) mais cela peut varier
plus 2 x le débordement de l'arrondi 1" (26mm) = 2"(52mm)
plus un multiple de 12"(305mm) ou 16"(406mm) = [ex.] 8 x 12"(305mm) donc 96"(2440mm)
Largeur totale de la surface de la terrasse = [ex.] 108"(2760mm)

Calage (pontage) tous les 1,5 m entre les solives

Le calage (pontage) doit être posé entre toutes les solives, à peu près à mi-distance, ou à 1,5 m de leur longueur.



Cela permet de réduire la déformation et le gauchissement des solives et de consolider davantage la structure de la terrasse en tant que support solide sur lequel la surface de la terrasse peut être installée.

<u>Longueur - solive</u>	<u>Nombre de rangées de calage</u>
Moins de 8'(2.4m)	1
De 8'(2.4m) à 12'(3.6m)	2
De 12'(3.6m) à 16'(4.9m)	3
De 16'(4.9m) à 20'(6.1m)	4

Conception du cadre de la terrasse

Tanzite

STONEDECKS

Espacement des solives de 12" (305 mm)

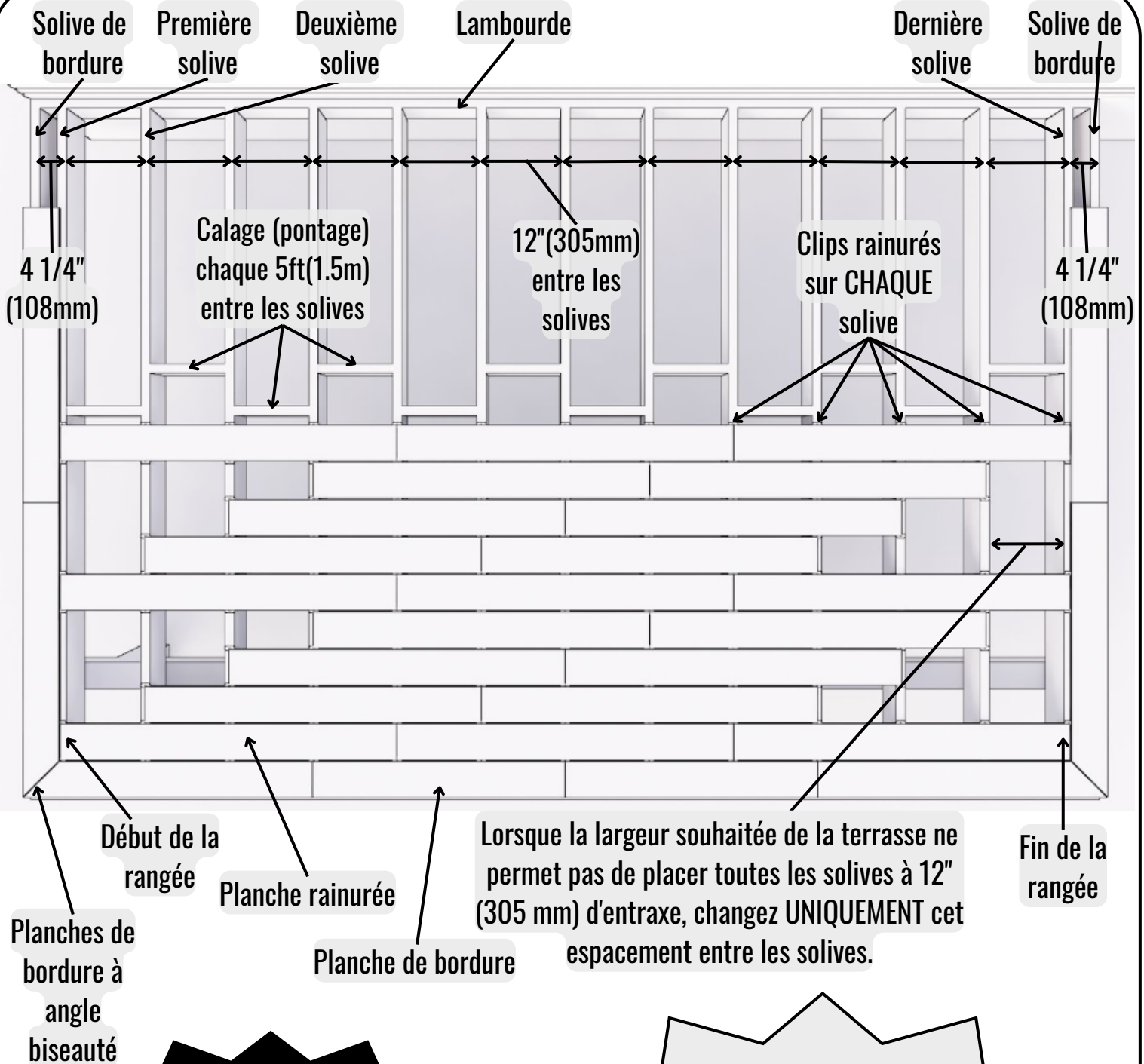

Lorsque la largeur souhaitée de la terrasse ne permet pas de placer toutes les solives à 12" (305 mm) d'entraxe, changez **UNIQUEMENT** cet espacement entre les solives.

LES DEUX EXTRÉMITÉS DE CHAQUE PLANCHE DOIVENT ÊTRE ENTIÈREMENT SOUTENUES PAR UNE SOLIVE.

Rappel: La planche de bordure dépasse la solive de bordure de 1" (26 mm). Le cadre de la terrasse présente donc une différence de 1" (26 mm) à chaque bord exposé, comparé aux dimensions souhaitées de la terrasse finie.

Conception du cadre de la terrasse

Tanzite
STONEDECKS

Espacement des solives de 16" (406 mm)

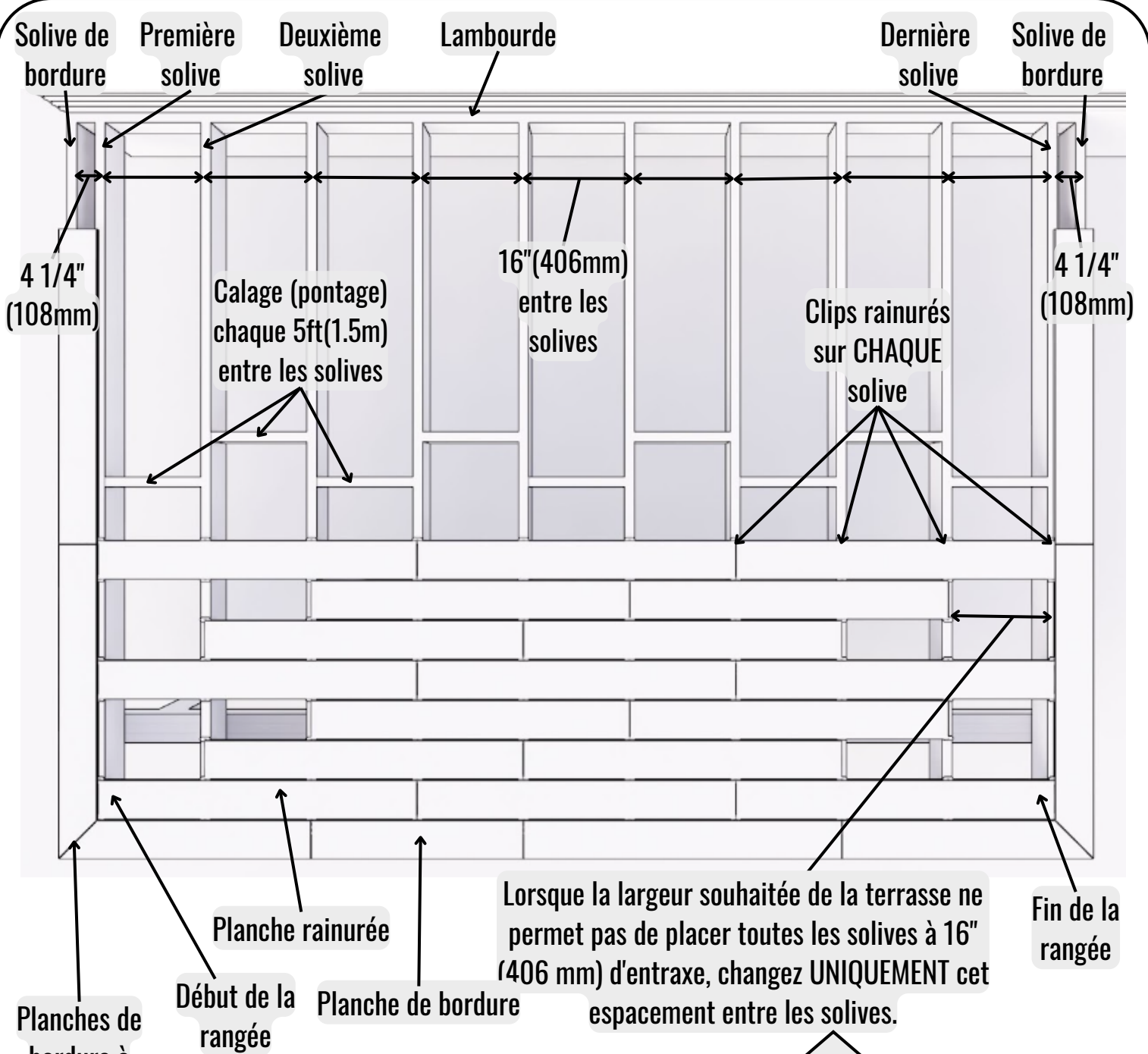

LES DEUX EXTRÉMITÉS DE CHAQUE PLANCHE DOIVENT ÊTRE ENTIÈREMENT SOUTENUES PAR UNE SOLIVE.

Rappel: La planche de bordure dépasse la solive de bordure de 1" (26 mm). Le cadre de la terrasse présente donc une différence de 1" (26 mm) à chaque bord exposé, comparé aux dimensions souhaitées de la terrasse finie.

Comment installer une terrasse

Appalachian

Tanzite
STONEDECKS

Base:



1. Déterminez l'emplacement de chaque pieu et assurez-vous qu'il n'y ait aucun danger enfoui, tel que des conduites de gaz, des câbles ou des tuyaux.
2. Utilisez un pieu vissé, une semelle en béton ou une autre base, conformément à la réglementation en vigueur.

REMARQUE : Veillez à ce que l'espacement des piliers soit conforme à la réglementation locale en matière de construction.

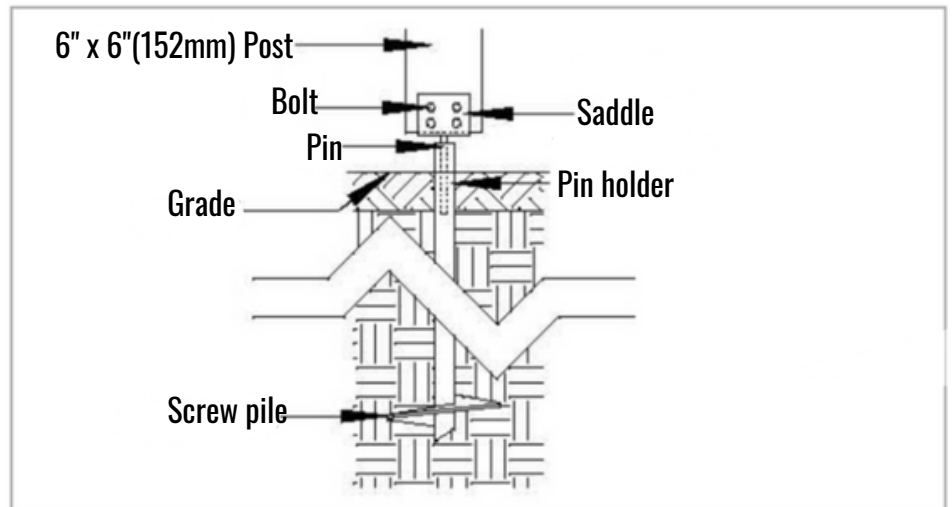

Lambourde



1. Déterminez la hauteur de finition souhaitée pour la terrasse.
2. Placez la lambourde à 1" (26 mm) en dessous de la hauteur de finition souhaitée et fixez-la à la maison à l'aide d'un tire-fond réglementaire ou d'un autre système de fixation à haute capacité de charge.

La terrasse peut également être autoportante, c'est-à-dire qu'elle n'est pas en contact avec la maison. Pour ce faire, utilisez une deuxième rangée de pieux pour soutenir une deuxième poutre.

Piliers et poutres



1. Préparez une poutre de la longueur dont vous aurez besoin. Utilisez le tableau fourni pour définir les dimensions minimales de la poutre en fonction de l'espacement des piliers. Nous recommandons de prévoir une poutre triple assemblée tous les 406 mm (16") et collée.
2. Déterminez la hauteur dont vous aurez besoin pour chaque pilier. L'idéal est de placer la poutre directement sur les piliers afin que ceux-ci supportent naturellement le poids de la poutre, et donc de la terrasse.
3. Fixez les poutres aux piliers. Dans certains pays, la réglementation exige que des clips anti-tempête assurent la fixation de la poutre aux piliers.

ASTUCE : Une fois vous recevez vos lambourdes sur site, posez-les l'une à côté de l'autre sur leur bord fin, en orientant les couronnes et les arcs vers le haut. Choisissez les parties supérieures les plus plates comme solives, et les moins plates pour le calage (pontage) et le contreventement.

Placez ensuite les solives sélectionnées les unes à côté des autres, en les alternant de manière à faire correspondre leurs extrémités aussi étroitement que possible entre les solives voisines. Une fois les solives posées, utilisez une raboteuse ou une surforme pour réduire davantage les angles saillants. Au besoin, rabotez les solives les unes par rapport aux autres.

Solives



1. Déterminez la hauteur finie souhaitée pour la terrasse.
2. Installez la solive de bordure gauche en utilisant des suspentes pour la fixer de façon à ce que son sommet soit aligné avec le sommet de la planche de bordure. La première solive en partant de la solive de bordure doit être espacée de 4 1/4" (108 mm) au centre pour recevoir la rainure de la planche de bordure.
3. Procédez à la mise en place et à la fixation des solives, en veillant à ce que les couronnes et les arcs de bois soient orientés vers le ciel. Assurez-vous que les solives sont correctement centrées afin de soutenir les extrémités des planches Tanzite.
4. Utilisez un long niveau pour vérifier les solives voisines et une raboteuse pour les peaufiner.
5. Placez des cales (ponts) tous les 1,5 m sur la longueur de la solive.
6. Installez la planche de bordure le long des extrémités ouvertes des solives au-dessus de la poutre.
7. Assurez-vous que les solives sont bien planes et qu'aucun clou ou vis ne dépasse. Les planches Tanzite sont résistantes et présentent une certaine flexibilité, mais elles doivent être installées sur une surface plane.
8. Conformément aux exigences des fabricants de garde-corps, installez des cales à l'endroit où chaque pilier de garde-corps sera monté, ainsi que dans l'espace de solive adjacent.
9. Appliquez une bande de calage sur le dessus des solives pour les protéger de l'eau et assurer leur flexibilité.

L'espacement entre les solives doit être de 8" (203 mm), 12" (305 mm) ou 16" (406 mm) centre à centre. À défaut, nous vous recommandons de prévoir un budget de 10 % de chutes de planches supplémentaires.

Comment installer une terrasse Appalachian

Tanzite

STONEDECKS

Marches

Choisissez les dimensions de vos marches et de vos contremarches afin de réduire au minimum les découpes des planchers Tanzite. Nous vous recommandons une conception pour :

- Une profondeur de marche égale à deux planches Tanzite 12" (305 mm).
- Une largeur de marche (et de contremarche) égale à la **longueur** complète d'une planche Tanzite 48"(1219mm) ou un multiple de 12" (305mm) pour minimiser les pertes.
- Une **hauteur** de contremarche de 191 mm est obtenue en coupant une planche de bordure dans le sens de la longueur.

Si vous optez pour des marches d'une seule largeur, placez les limons à intervalles réguliers, avec un espacement de 4 1/4" (108 mm) pour soutenir la planche de bordure, qui débordera de 1" (26 mm) sur tous les bords. Si vos marches sont plus longues, prévoyez l'espacement des limons de manière à ce que chaque planche repose sur un limon, entièrement soutenu par le bois.

Suggestion de largeur pour le cadre des marches : Longueur totale de la planche moins 1" (26 mm) à chaque extrémité pour l'arrondi, soit 45 3/4" (1167 mm).

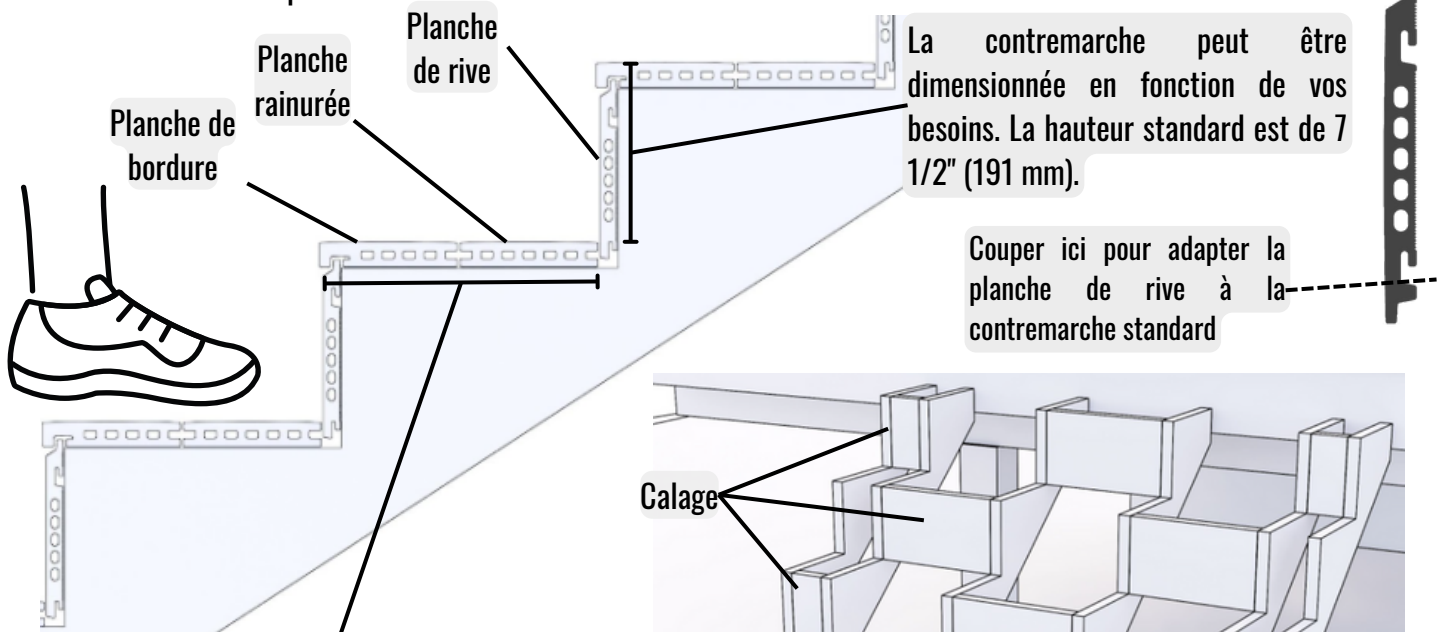
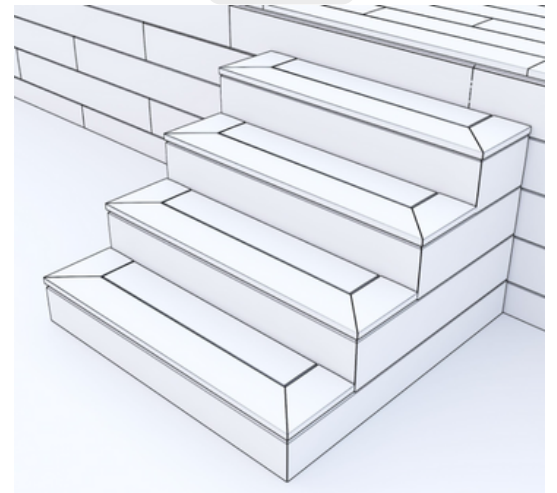

La longueur de la marche est de ≈12" (295 mm) pour permettre la pose d'une planche de rive et d'une planche rainurée par marche.

ASTUCE : Collez ou vissez une planche de 2x4 en diagonale sur un ou deux côtés des limons de l'escalier pour les renforcer.

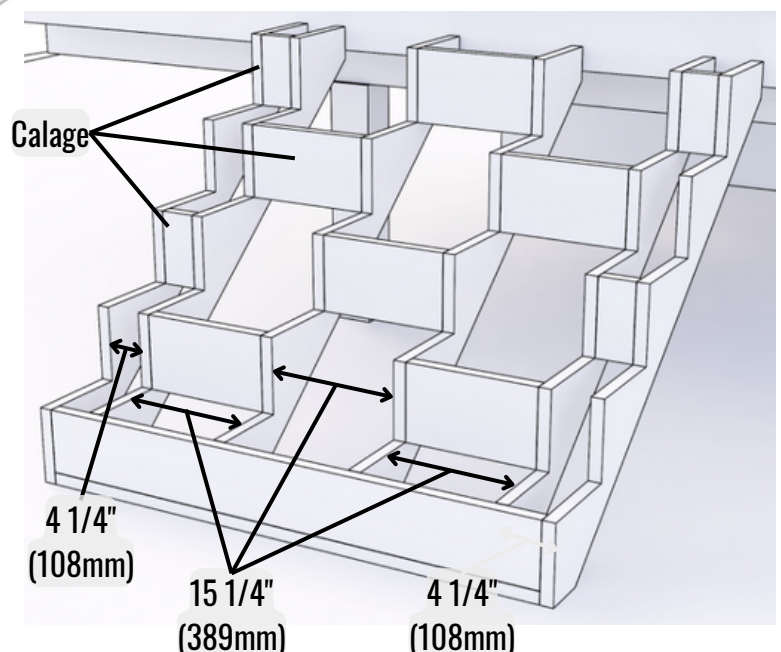

Comment installer une terrasse Appalachian

Tanzite
STONEDECKS

Installation d'une structure de marches basique et des planches Tanzite :

1. Coupez les limons des marches et placez-les les uns à côté des autres pour vérifier/ajuster leur conformité, afin de garantir un soutien total des planches de Tanzite.
2. Installez les limons à l'aide d'un long niveau pour vous assurer qu'ils sont identiques en tout point et dans toutes les dimensions.
3. Une fois les limons en place, placez un pont sur chaque marche afin de garantir leur robustesse tout en réduisant au minimum le risque de déformation ou d'autres déplacements dans la structure du bois.
4. Installez les planches de bois sur les côtés afin de créer des points de fixation pour les clips de rive.

Reportez-vous aux pages concernant la découpe et la fixation des planches de bordure et des planches de rive, ainsi que des garde-corps si nécessaire.

Utilisez des cales pour combler le moindre espace entre l'extrémité d'une solive et la planche qu'elle doit supporter. Cela permet de s'assurer que la planche est entièrement soutenue et que le clip ne la déforme pas.

Si la planche Tanzite n'est pas soutenue par chaque solive, au maximum tous les 406 mm (16"), elle risque de s'abîmer.

ASTUCE : Si vous utilisez des solives ou des limons qui ne sont pas parfaitement droits, alignez-les et rabotez-les pour créer un montage parfait.

REMARQUE : il n'est pas recommandé de raboter des solives ou des limons individuellement.

Charpente en bois pour les marches

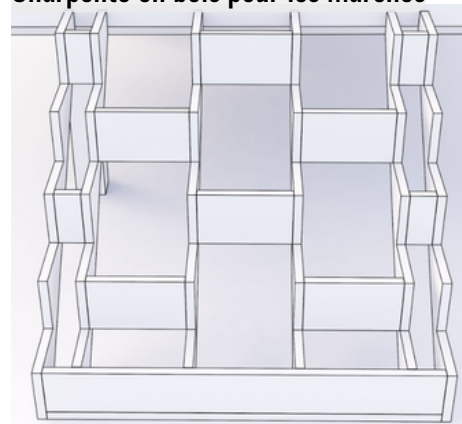

Placez les clips de rive, découpez et posez à sec les planches rainurées et les planches de rive.

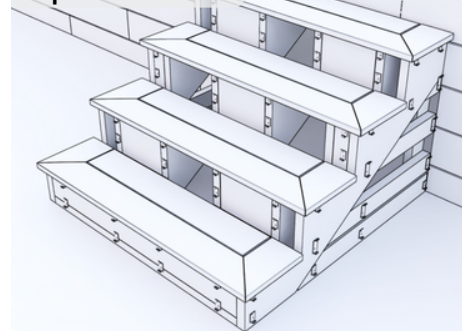

Découpez et posez les planches de rive dans leur intégralité

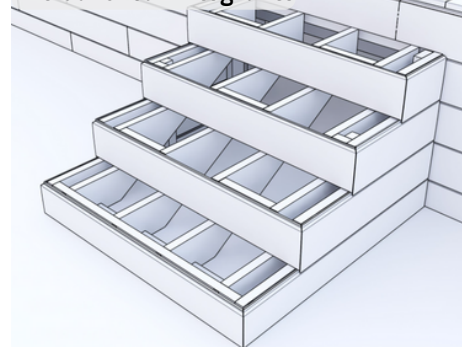

Placez les clips pour les planches de bordure et les planches rainurées et sécurisez-les en place.

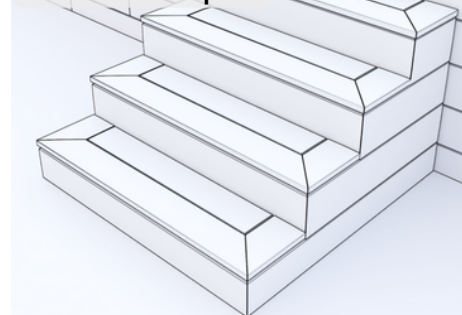

Comment installer une terrasse

Appalachian

Installation des planches de rive

Tanzite
STONEDECKS

Planche de rive simple/ supérieure

- La planche de rive supérieure est installée AVANT la pose des planches de bordure, afin d'obtenir une finition alignée. Si vous souhaitez installer la planche de rive APRÈS les planches de bordure, laissez un espace de 10 mm entre celles-ci - voir la page suivante pour d'autres méthodes de fixation des planches de rive.
- Fixez un clip hors d'oeuvre au niveau de la partie supérieure de la solive. Utilisez-en une autre si vous installez une seule rangée de planches de rive, ou si vous installez deux rangées ou plus, reportez-vous aux pages suivantes pour plus de renseignements.
- Placez les clips de bordure avant d'installer les planches de rive.

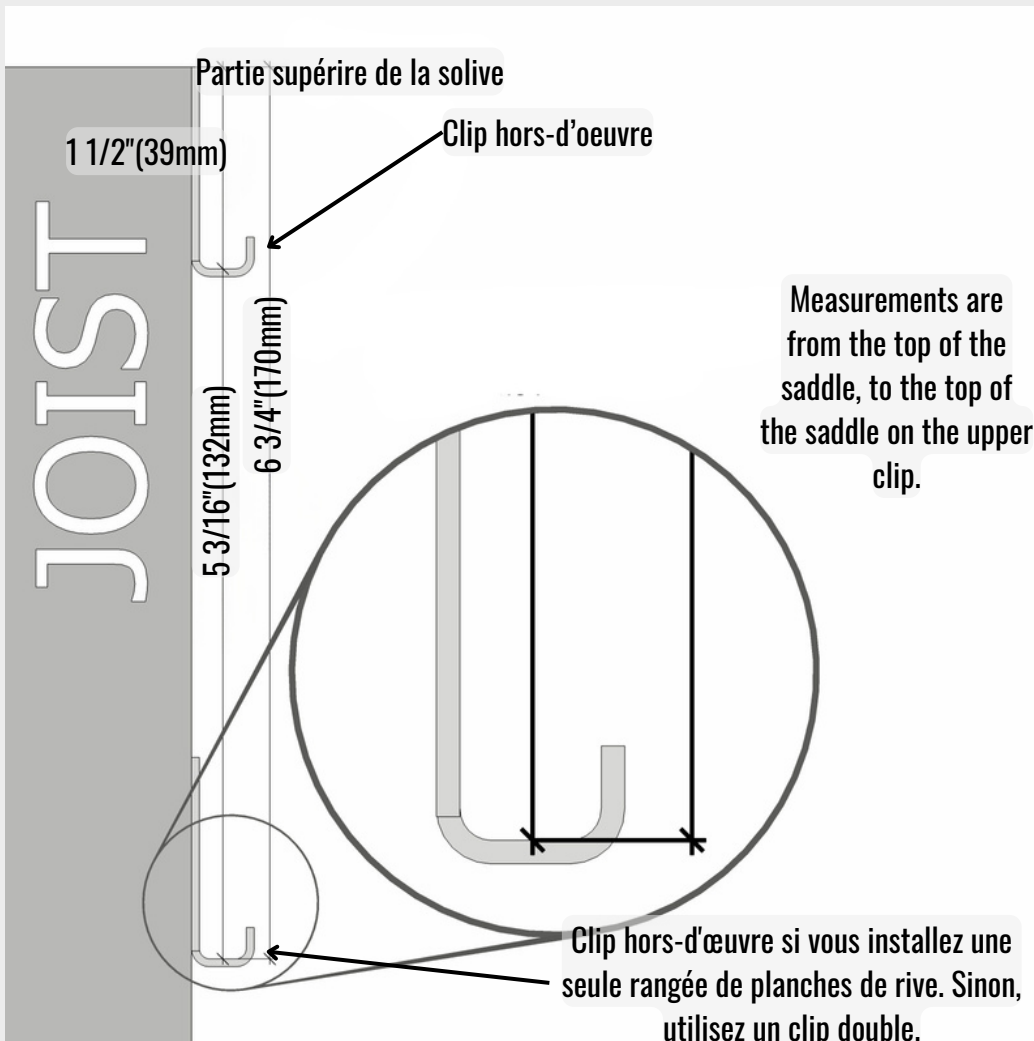
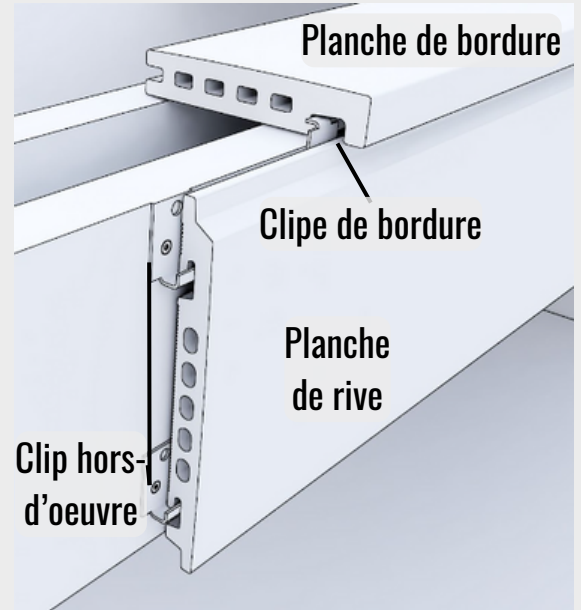

Comment installer une terrasse

Appalachian

Planches de rive : alternatives pour la rangée supérieure

Tanzite
STONEDECKS

1. Avec un espace de 3/8" (10mm) entre la planche de bordure et la planche de rive.

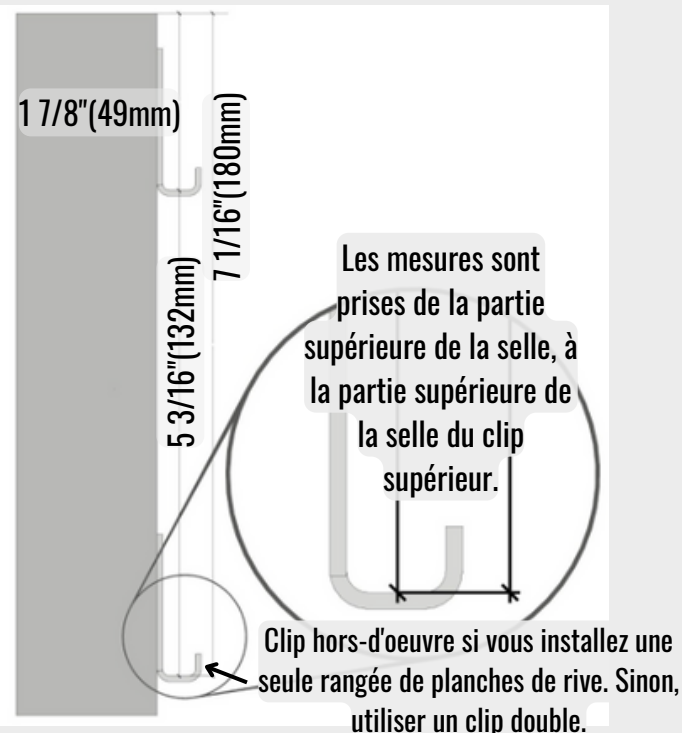

Pour cette méthode, installez le clip hors-d'oeuvre 3/8" (10mm) plus bas.

Vous pouvez le placer APRÈS les planches de bordure.

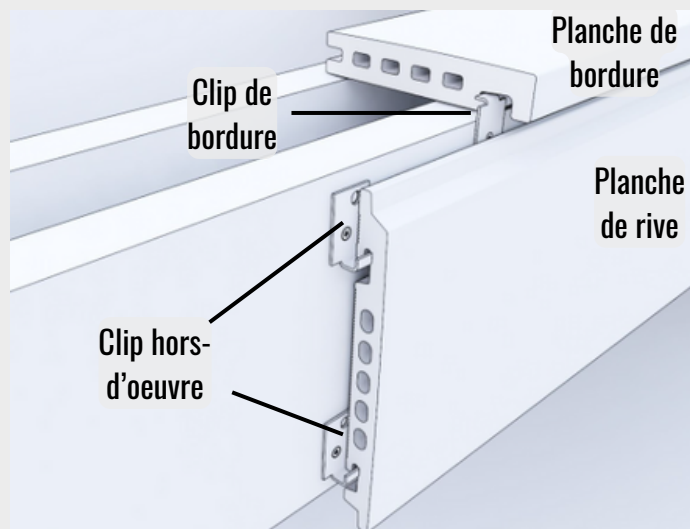

2. Planche de rive alignée sur la partie supérieure des planches rainurées et recouvrant leurs faces visibles.

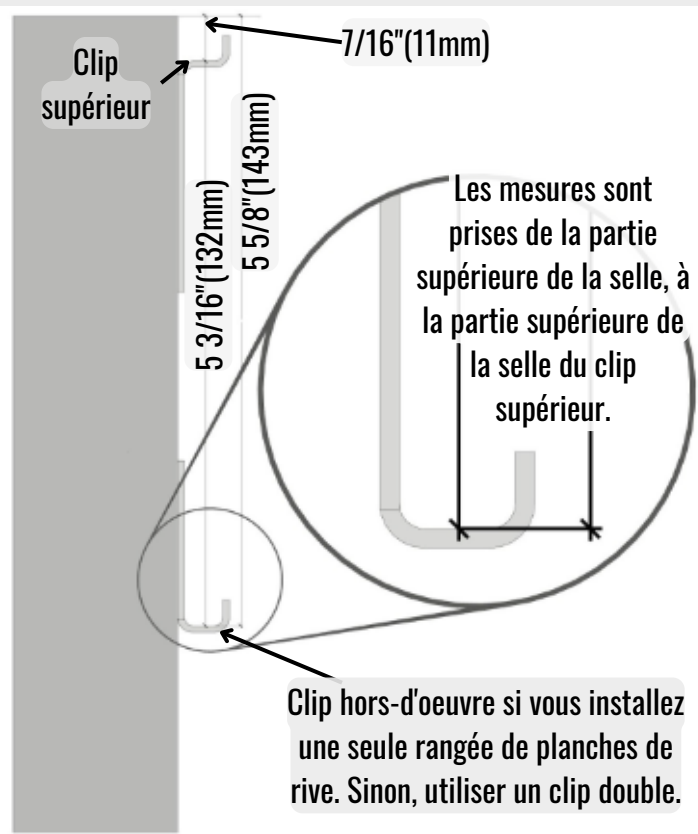

Installez les clips de rive supérieurs à 1 9/16" (40 mm) en dessous du haut des planches rainurées.

La partie supérieure alignée ne permet pas l'installation d'une planche de bordure et donc d'une solive de rive. Cela affectera les dimensions du cadre de la terrasse.

Ces clips peuvent être installés APRÈS les planches rainurées.

REMARQUE : la face arrière des planches de rive est légèrement visible avec cette méthode. Son aspect est différent de celui de la face avant.

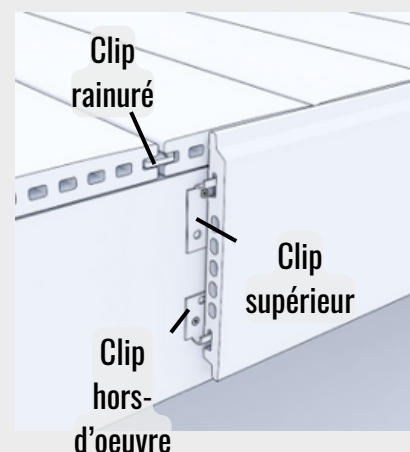

Comment installer une terrasse

Appalachian

Tanzite
STONEDECKS

- Une fois que vous avez choisi l'une des trois méthodes, placez les clips entre 1" (26 mm) et 12" (305 mm) de chaque extrémité de la planche, à raison de quatre clips par planche, deux pour la rainure supérieure et deux pour la rainure inférieure.
- Coupez la planche de rive en onglet pour définir les angles et ajustez toujours les pièces à sec avant d'appliquer l'adhésif afin de garantir un ajustement optimal. Une partie du dos de la planche sera visible après avoir arrondi et biseauté les découpes.
- Pour finir, appliquez de l'adhésif pour l'extérieur (Loctite PL400 ou équivalent) sur chaque clip et placez ensuite chacune des planches de rive.

Planche de rive double

Suivez les instructions pour l'installation d'une planche de rive simple, mais utilisez un clip double pour maintenir la rainure inférieure de la planche supérieure et la rainure supérieure de la planche inférieure.

Si les clips de la planche inférieure doivent être fixés plus bas que la portée de la solive de rive, installez des montants verticaux courts là où vous avez besoin de clips, avec un montant horizontal, qui doit être de la même profondeur que la solive de rive afin d'assurer l'aplomb de la planche de rive.

Découpez et posez les planches de rive comme vous le feriez pour une planche simple (voir les instructions complètes à la page précédente).

ASTUCE:

- Pour une finition soignée, veillez à ce que la planche de bordure dépasse suffisamment la solive de rive pour couvrir la planche de rive.
- Effectuez d'abord les découpes en biseau (pour les angles), puis toutes les autres découpes.
- Pour minimiser l'ébrèchement des bords visibles, marquez le côté fini de la planche avant d'effectuer les découpes en onglet. Poncez ensuite un biseau sur le côté fini de la découpe.

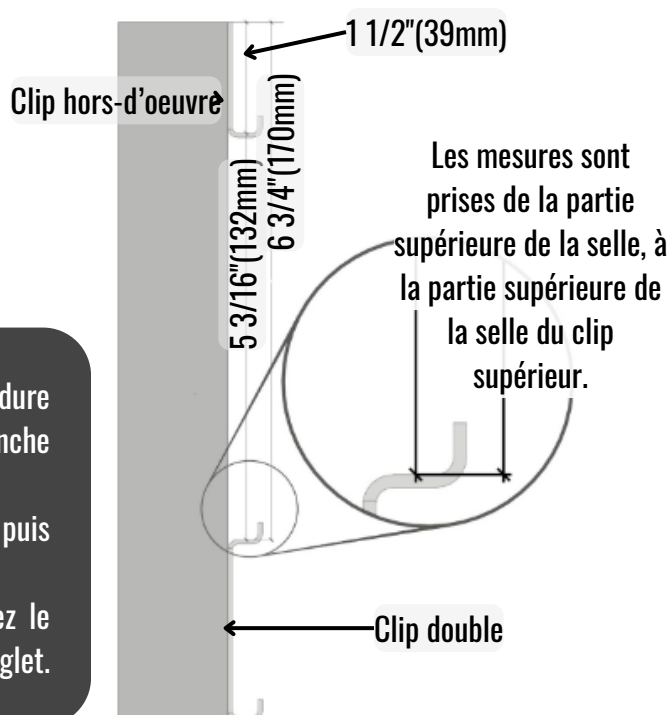
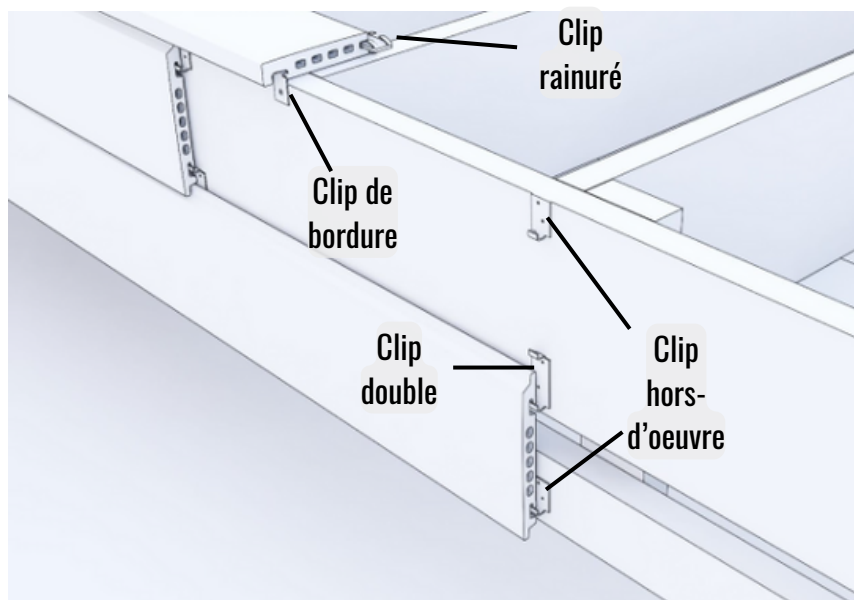

Comment installer une terrasse

Appalachian

Revêtement de terrasse à l'aide de planches de rive

Tanzite
STONEDECKS

Installez la planche de rive supérieure comme vous le feriez pour une planche de rive simple (description complète dans les pages précédentes), sauf qu'un clip double est indispensable pour maintenir la rainure inférieure de la planche supérieure. Poursuivez vers le bas, en installant des clips doubles jusqu'à ce que vous atteigniez la dernière planche de rive.

Pour cela, vous devez installer des montants verticaux à partir de la solive de rive, là où vous avez besoin d'une ligne verticale de clips de rive, puis renforcez-les à l'aide d'un bois orienté vers le cadre de la terrasse. Ces montants verticaux doivent être d'aplomb. Ensuite, du bois de la même épaisseur que la solive peut être fixé verticalement sur la face des montants, sur lesquels les clips de rive seront placés. Un montant horizontal doit être fixé derrière les montants verticaux afin de stabiliser la structure.

Une fois que vous aurez installé la structure requise et les clips doubles jusqu'à la position de la planche de rive la plus basse, posez un clip hors-d'oeuvre pour la rainure inférieure, à 7 5/8" (194 mm) du clip double de fin, jusqu'au sommet de ce clip hors-d'oeuvre.

Reportez-vous aux instructions figurant en haut de la page précédente pour l'installation de la planche de rive, et complétez votre planche de rive conformément à ces instructions.

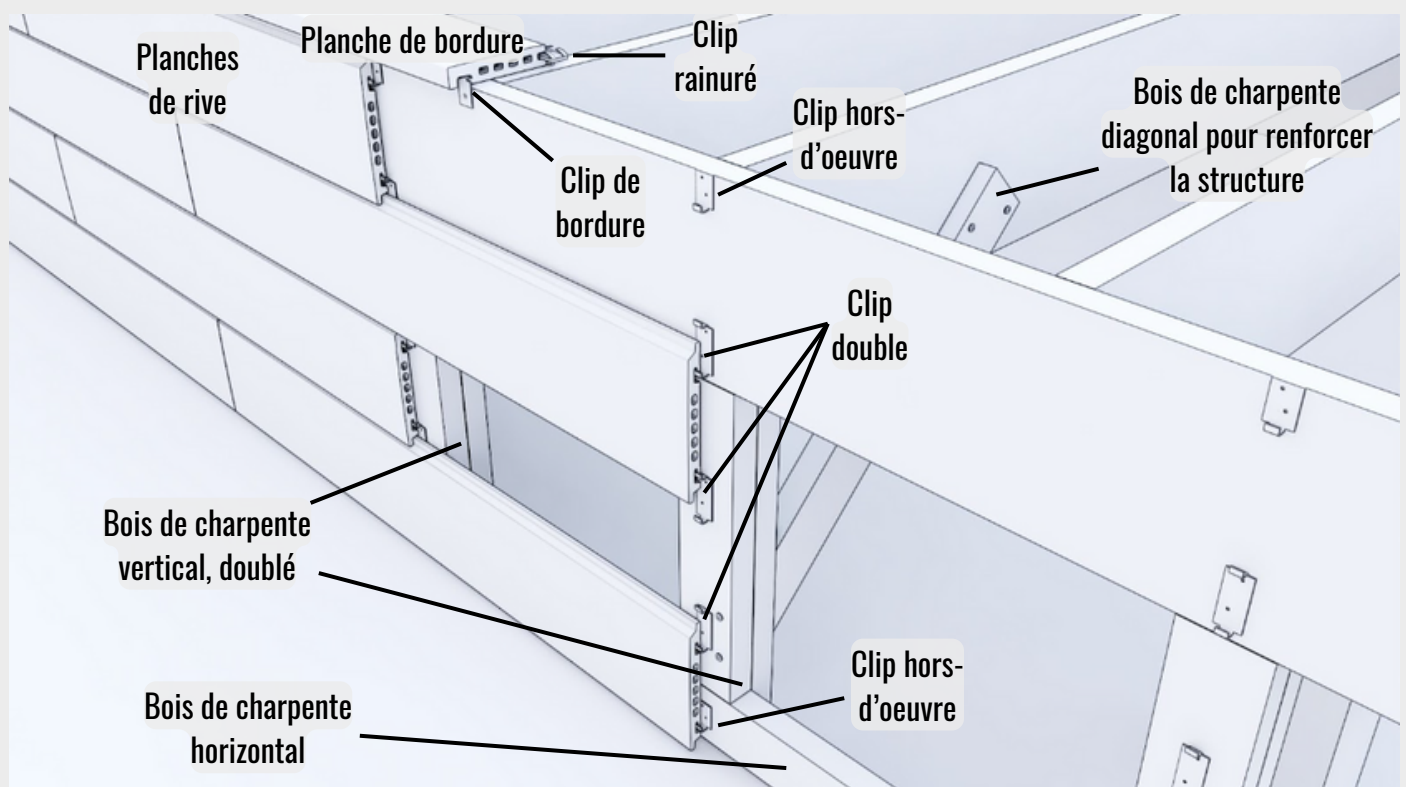

Comment installer une terrasse

Appalachian

Installation des planches de bordure

Tanzite
STONEDECKS

Commencez par le bord exposé opposé au mur de la maison, en utilisant des planches de bordure comme pour un cadre de photo, puis complétez-les avec des planches rainurées jusqu'à ce que vous atteigniez la maison.

Utilisez des cales pour que les planches soient entièrement soutenues par les solives

Espacement de 1/12" (2mm) au niveau du joint d'extrémité

Placez des clips sur chaque solive

Installation des planches de bordure à l'aide de clips de bordure :

Pour un arrondi de 1" (26 mm) au-delà du cadre de la terrasse.

1. Découpez des onglets pour les coins exposés de la terrasse. Si votre modèle comporte deux angles, vous pouvez limiter les pertes et les découpes en découpant une planche complète en deux angles utiles. Les pièces d'angle situées sur le bord exposé à l'opposé de la maison doivent reposer sur une solive. Les planches de bordure sur les bords exposés avec des solives de rive sont entièrement soutenues par la solive de rive intérieure.
 2. Fixez vos planches biseautées à l'aide de deux clips de bordure, puis placez un clip rainuré à l'intérieur de l'angle biseauté. Ne le serrez pas encore.
 3. En partant des coins, dans n'importe quelle direction, placez une planche de bordure à la fois, en la fixant légèrement à l'aide de deux clips de bordure par planche. Si les dimensions de votre terrasse n'ont pas été planifiées de manière à exclure les découpes latérales, effectuez les découpes nécessaires, en plaçant ces portions courtes soit à côté de la maison, soit au centre d'une bordure exposée avec deux coins.
- Une partie du dos de la planche sera visible en raison du ponçage du biseau au niveau des découpes.

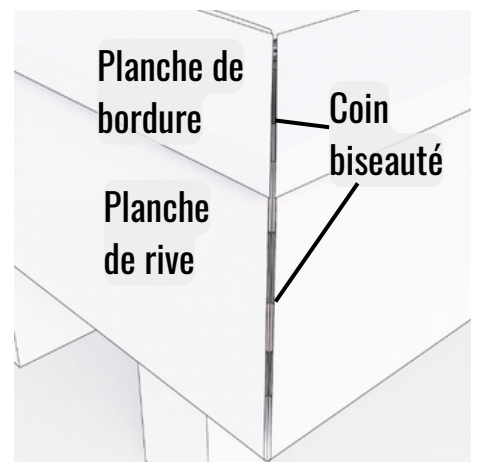
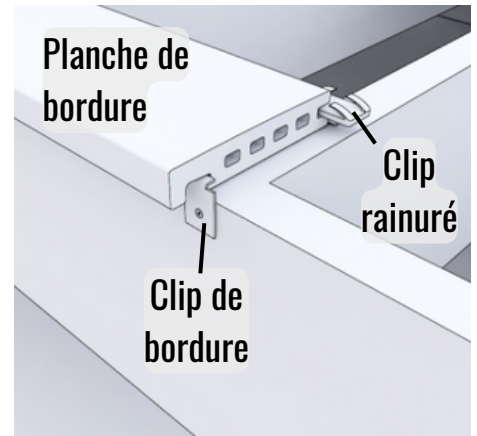

Alternative d'installation de la planche de bordure pour un arrondi de 0" (0mm) à 1 1/2" (39mm), en utilisant des clips hors-d'oeuvre au lieu des clips de bordure :

La planche de bordure peut également être installée à l'aide de clips hors-d'oeuvre. Cela vous permettra de surplomber la solive de rive de 0" (0 mm) à 1 1/2" (39 mm). Cette option peut s'avérer avantageuse si la terrasse est loin d'être parfaitement carrée.

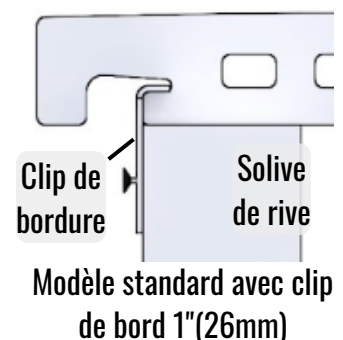
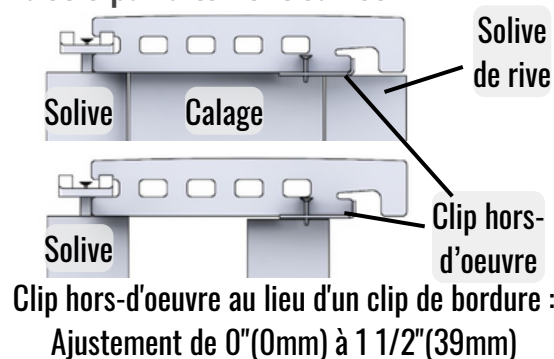
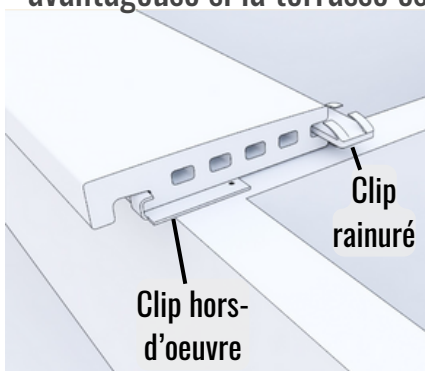

Comment installer une terrasse

Appalachian

Installation des planches rainurées

Tanzite
STONEDECKS

Après avoir terminé le cadre de votre terrasse avec les planches de bordure, il est temps d'ajouter des planches rainurées, en commençant par la bordure exposée. Pour les solives **espacées de 305 mm (12")**, utilisez un **décalage de quatre rangées**, comme indiqué sur le schéma. Les planches pleines s'étendent sur cinq solives. Utilisez des cales pour vous assurer qu'elles sont entièrement soutenues par chaque solive.

Les deuxième, troisième et quatrième rangées commencent progressivement une solive plus loin. Découpez les planches en fonction des besoins pour remplir les espaces.

La cinquième rangée commence à nouveau sur la première solive. Répétez cette opération jusqu'à ce que vous ayez terminé la terrasse.

Un décalage de deux rangées est également possible pour un espacement de 305 mm entre les solives.



ASTUCE : Avant de commencer, coupez soigneusement une planche à 12" (305 mm), ce qui vous donne une planche de 36" (914 mm) également. Ensuite, coupez une autre planche en deux afin d'obtenir deux planches de 24" (610 mm). Vous pouvez ensuite les utiliser pour créer le décalage optimal dans votre disposition.

Pour les solives **espacées de 16" (406 mm)**, procédez à un décalage de trois rangées. Les planches atteindront quatre solives.

Les deuxième et troisième rangées commencent progressivement une solive plus loin. Découpez les planches en fonction des besoins pour remplir les espaces.

La quatrième rangée commence à nouveau sur la première solive. Répétez cette opération jusqu'à ce que vous ayez terminé la terrasse.

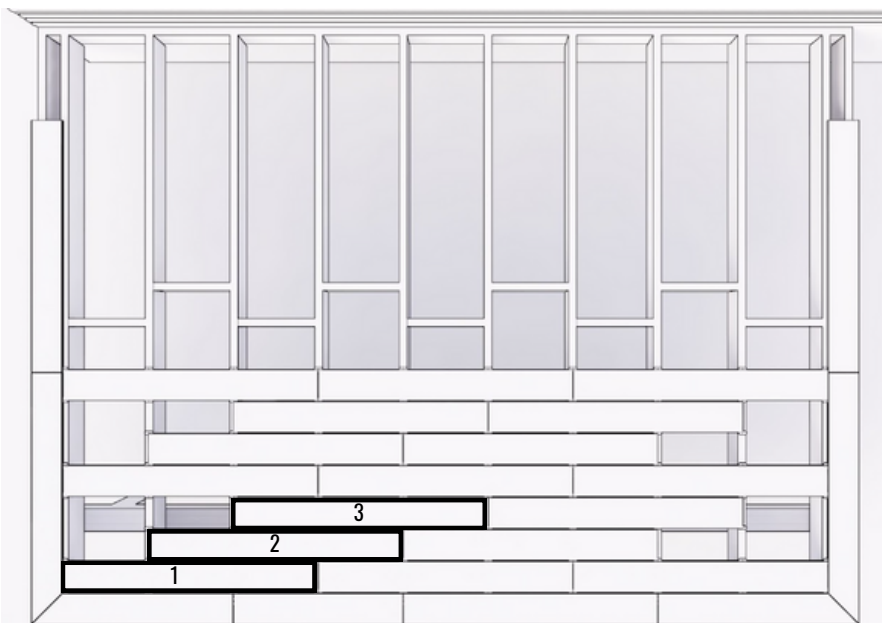

ASTUCE : Avant de commencer, coupez une planche de 406 mm (16") qui servira à amorcer la deuxième rangée. La chute servira à entamer la troisième rangée.

Comment installer une terrasse

Appalachian

Tanzite
STONEDECKS

Placez votre première rangée de planches rainurées, avec des clips rainurés à chaque solive.

Ne les vissez pas encore - laissez deux ou trois rangées libres à mesure que vous progressez. Ceci vous permettra de procéder à un ajustement final et de gagner en liberté lors de la pose de la rangée suivante. Vous pourrez ainsi masquer toute déformation légère des planches, améliorant ainsi encore plus le résultat de la terrasse.

Laissez un espace de 2 mm entre les planches pour que le bois puisse bouger.

Continuez à placer des rangées jusqu'à ce que vous atteigniez la dernière, à proximité de la maison.

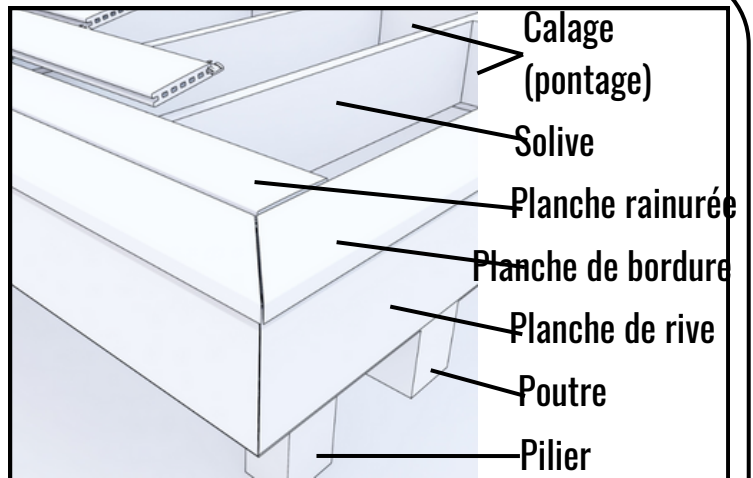

Améliorez le rendu de votre terrasse Tanzite:

- Placez les planches abîmées de manière à ce qu'elles ne soient pas trop visibles.
- Veillez à laisser un espace de 2 mm aux extrémités où les planches se rejoignent.

ASTUCE : Si la terrasse n'est pas parfaitement carrée, ajustez l'espace entre chaque rangée de planches pour rétablir progressivement la perpendicularité au moment où vous atteignez la dernière planche. Laissez les clips desserrés pour permettre un ajustement final avant de les visser.

Installez des clips à chaque solive.

Utilisez des cales pour combler **TOUT** espace entre le haut de la solive et la planche, avant de visser les dispositifs de fixation, afin de vous assurer que toutes les planches sont entièrement soutenues et que les clips ne les déforment pas.

Si la planche Tanzite n'est pas soutenue par chaque solive, au maximum tous les 406 mm (16"), elle risque de s'abîmer.

Comment installer une terrasse Appalachian

Tanzite
STONEDECKS

Installez votre dernière rangée de planches rainurées

1. Installez les clips hors-d'oeuvre à proximité du mur de la maison, en plaçant un clip au centre de chaque solive. Les clips hors-d'oeuvre ne doivent pas nécessairement être espacés de façon régulière, mais ils doivent être alignés et perpendiculaires à la planche de rive de la terrasse pour faciliter l'installation. Utilisez un cordeau ou un long niveau pour vous assurer de la précision.
2. Placez la première planche rainurée dans la dernière rangée et glissez les clips le long des rainures pour en placer un sur chaque solive.
3. Répétez l'opération jusqu'à la dernière planche.
4. Avant de placer la dernière planche, comptez le nombre de clips rainurés dont vous aurez besoin pour assurer une fixation sur chaque solive, puis insérez-les dans la rainure de la planche précédente de la rangée de sorte qu'ils ne gênent pas le passage.
5. Placez la dernière planche, puis faites glisser les clips le long de la rainure pour les positionner sur les solives, y compris sur la dernière solive où les planches rainurées rejoignent les planches de bordure.
6. Ajustez les planches de manière à obtenir un espacement minimal et identique.
7. Vissez tous les clips en veillant à ne pas trop serrer ou déformer les planches.

Si vous devez glisser la dernière rangée de planches rainurées pour les faire passer sous un pas de porte ou un bardage sur le mur de la maison, fixez les clips hors-d'oeuvre à l'aide de deux vis :

1. Fixez les clips hors-d'oeuvre à l'aide de deux vis afin d'éviter toute déformation lors de l'installation de la planche.
2. Retirez la planche de bordure à proximité du mur de la maison.
3. Faites glisser la dernière rangée de planches rainurées.
4. Remettez la planche de bordure en place

Une fois toutes les planches en place, rangez les planches et les clips non utilisés au même endroit en cas de réparation ou de remplacement ultérieur.

Pour la dernière planche : glissez les clips rainurés dans la rainure de la planche précédente pour les ranger temporairement. Placez la planche. Ensuite, faites glisser les clips le long de la rainure pour les positionner sur chaque solive.

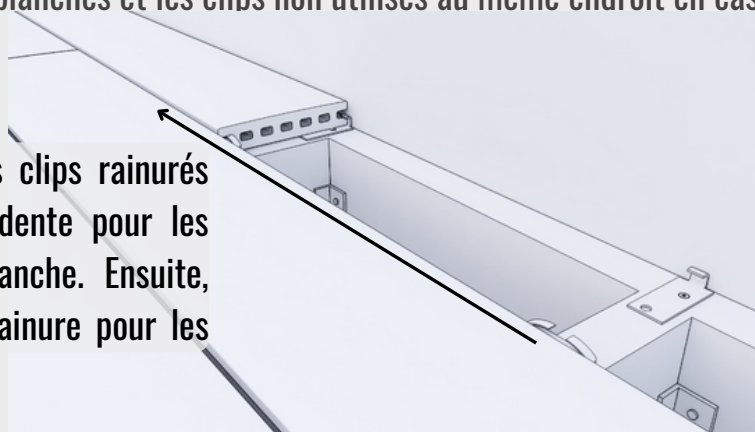

Comment installer une terrasse

Appalachian

Gardes-corps

Tanzite
STONEDECKS



L'installation d'un garde-corps en bordure permet d'éviter de percer la planche Tanzite. Il est également possible d'utiliser des garde-corps montés en surface :

1. Déterminez l'emplacement de chaque pilier de garde-corps et marquez sur la planche Tanzite les emplacements des trous pour les fixations de ces piliers.
 2. Pré-percez chaque trou à l'aide d'une scie à diamant ou d'une mèche à carreaux d'au moins 2 mm de plus que les vis que vous utiliserez pour fixer le garde-corps. Les vis doivent être légèrement libres au passage du trou et la planche Tanzite doit être soutenue uniformément par le bois en dessous, lors du perçage et de l'installation, afin de réduire le risque de fissure (voir les sections "Recommandations supplémentaires" de ce guide).
 3. Serrez les vis doucement. Au besoin, placez une cale entre la base du pilier et la planche Tanzite pour que le pilier soit d'aplomb.
 4. Complétez le garde-corps en suivant les spécifications du fabricant.
- Vérifiez toujours les normes de construction locales pour les garde-corps.

*****N'utilisez PAS de marteau perforateur.
N'utilisez PAS de mèche à maçonnerie***.**

NE COUPEZ JAMAIS DE MÉTAL SUR LA TERRASSE :

Les étincelles de métal chaud peuvent faire fondre et adhérer à la surface de la planche Tanzite, entraînant potentiellement une décoloration.

Conseils généraux pour l'installation, l'entretien et la réparation des planches Tanzite

Tanzite
STONEDECKS

Nettoyage des dépôts de rouille

Les dépôts de rouille peuvent être nettoyés à l'aide d'un produit antirouille non acide. Nous conseillons d'utiliser le nettoyeur Evapo-Rust. <https://www.evapo-rust.com/evapo-rust-remover/>

Ponçage des planches Tanzite

Les bords et les coins, surtout après une découpe, doivent être ponçés à l'aide d'un tampon de ponçage diamanté. Nous proposons des tampons de ponçage diamantés sur notre site web.

Perçage des planches Tanzite

Vous pouvez percer les planches Tanzite à l'aide d'une perceuse classique (n'utilisez pas de marteau perforateur ou de mèche de maçonnerie) et d'une scie cloche diamantée. Les trous doivent être percés à un diamètre supérieur d'au moins 2 mm à celui de la vis, de manière à ce que la vis ne touche pas la planche Tanzite. En effet, la planche Tanzite sert d'entretoise. Veillez à ce qu'elle soit bien à plat et entièrement soutenue par un bloc de bois lors du perçage et de l'installation, afin d'éviter toute détérioration. Les planches Tanzite sont très résistantes à la compression, mais ne doivent pas être soumises à des contraintes de torsion (par exemple, si elles sont installées ou percées sur une base irrégulière).

La durée de vie des mèches peut être prolongée en utilisant de l'eau. Les mèches de type "verre et carrelage" sont efficaces. Nous recommandons les mèches Bosch Glass & Tile. <https://www.boschtools.com/us/en/boschtools-ocs/glass-and-tile-bits-39422-c/>

Si vous devez percer plus de quelques trous, nous vous conseillons d'utiliser une perceuse à colonne pour accélérer le processus et prolonger la durée de vie des mèches, puisque la perceuse à colonne vous permet d'exercer une pression suffisante et d'utiliser de l'eau sur la mèche sans risquer une usure prématurée. Nous conseillons d'utiliser une petite perceuse à colonne portable comme la Ryobi 10". <https://www.ryobitools.com/products/details/33287163342>

Découpe des pierres de Tanzite **Si vous découpez à sec, portez un masque anti-poussière ou un respirateur homologué******

La planche Tanzite peut être découpée à l'aide d'une scie ordinaire et d'une lame diamantée. En utilisant une lame diamantée continue à bord fin, vous obtiendrez une découpe plus nette. Nous vous conseillons d'utiliser une lame pour verre/ carrelage/porcelaine. Une meuleuse manuelle (meuleuse d'angle) munie d'une lame diamantée convient bien aux découpes précises, par exemple pour ajuster une planche autour d'un tuyau de gaz.

Si vous effectuez de nombreuses découpes, nous vous conseillons d'utiliser une scie à carreaux humide. Après chaque découpe, arrondissez le bord à l'aide d'un tampon de ponçage diamanté.

Attention à la poussière de silice émise lors de la découpe des pierres Tanzite.

Les particules de poussière en suspension dans l'air peuvent être réduites avec de l'eau et une ventilation adéquate, mais vous devez toujours utiliser des équipements de protection individuelle appropriés, notamment une protection respiratoire, oculaire, acoustique et contre les vibrations.

Conseils généraux pour l'installation, l'entretien et la réparation des planches Tanzite

Tanzite
STONEDECKS

Protection des solives

Utilisez la bande de protection des solives pour les raisons suivantes :

1. Prolongation de la durée de vie des solives.
 2. Absorption des mouvements des solives, celles-ci se rétractant, se gonflant ou se tordant naturellement avec le temps.
 3. Absorption de la force des chocs sur la surface de la terrasse.
- Nous proposons des bandes amortissantes pour solives sur notre site web.

Enduit de renforcement de la couleur

L'application d'un enduit permet de rendre la couleur des planches Tanzite plus vive et plus éclatante, comme lorsqu'elles sont mouillées. Nous recommandons Enrich'N'Seal™ d'Aqua-Mix.

<https://aquamix.com.au/products/sealers/enhancing-sealers/enrichnseal/>

Nettoyage régulier

Il suffit de laver les planches Tanzite au besoin, de préférence avec des produits de nettoyage respectueux de l'environnement. Un nettoyeur haute pression peut également être utilisé. Pour un nettoyage régulier, nous vous conseillons Spray & Forget Outdoor Cleaner.

<https://www.sprayandforget.com/product/sfhdspry/>

Nettoyage des taches de graisse

Pour nettoyer la tache de graisse, utilisez une solution concentrée de détergent ; nous vous conseillons Dawn Platinum. Si la tache persiste, utilisez un dégraissant à base d'huile de moteur. Nous recommandons Purple Power Industrial Strength Cleaner/Degreaser.

<https://www.clean-rite.com/industrial>

Nettoyer les projections de peinture

Utilisez un produit de nettoyage des projections de peinture pour la nettoyer. Si la peinture a séché, utilisez un décapant pour graffitis. Nous vous conseillons d'utiliser Goof Off Graffiti Remover.

<https://gooffproducts.com/graffiti-remover-non-nmp/>

Réparation des écaillages

Si la pierre présente un léger écaillage, il est possible de la teindre pour cacher visuellement cet impact. Nous vous conseillons d'utiliser un marqueur Sakura Pen-Touch.

<https://www.sakuraofamerica.com/product/pen-touch/>

Conseils généraux pour l'installation, l'entretien et la réparation des planches Tanzite

Tanzite
STONEDECKS

Entretien général

Nettoyez les planches Tanzite avec de l'eau et du savon et/ou un nettoyeur haute pression. Vous pouvez également utiliser un déglacant écologique pour la glace, un dégraissant pour les taches de graisse et tout autre produit de nettoyage précisant qu'il convient à la pierre naturelle. Évitez d'utiliser des produits chimiques ou des acides agressifs.

Une fois par an, ou au besoin, vérifiez qu'aucun clip n'a été abîmé et que la structure de la terrasse et les garde-corps n'ont pas bougé ou ne se sont pas dégradés. Vérifiez également que les planches Tanzite ne sont pas endommagées. Remplacez les éléments endommagés ou détériorés de la terrasse.



Problème	Solution
<p>La planche Tanzite s'est fissurée quand:</p> <ul style="list-style-type: none"> • Je l'ai vissée. • J'ai marché dessus. • J'ai installé des piliers de garde-corps. 	<p>Il est probable que la planche a été soumise à des contraintes pour lesquelles elle n'a pas été conçue, le plus souvent parce qu'elle n'est pas entièrement soutenue.</p> <p>La planche doit être installée sur une structure en bois plane, sans bois saillant, ni vis, ni clous, ni aucune autre cause d'irrégularité. En construisant le cadre de votre terrasse, assurez-vous que chaque solive adhère à chaque planche Tanzite, à chaque intersection. Utilisez des cales au besoin pour y parvenir. Installez des cales tous les 1,5 m sur la longueur des solives et sous chaque pilier de garde-corps pour éviter que ces dernières ne se déforment plus que les planches Tanzite ne peuvent le supporter.</p> <p>Déterminez la cause du problème : si vous pouvez le faire, regardez sous la terrasse pour évaluer l'état des lieux. Dans le cas contraire, desserrez les clips et retirez la planche.</p> <ul style="list-style-type: none"> • Assurez-vous que rien ne fait saillie sur la terrasse - vis, clous, bois, rebuts de chantier de toute sorte (cela peut arriver). • Assurez-vous que la planche repose (adhère) avec toutes les solives sur lesquelles elle repose et que chaque solive dispose d'un clip sur chaque extrémité de la planche. Assurez-vous également de la présence d'un clip à chaque coin de la planche. • Assurez-vous qu'aucun clip ne force la planche vers le bas pour qu'elle adhère à la solive. Si tel est le cas, desserrez la vis, placez une cale pour combler entièrement l'espace entre la solive et la planche, et resserrez la vis pour garantir le maintien de la cale en place. • Assurez-vous que les dimensions et la portée de la poutre, les dimensions et la portée de la solive sont suffisantes pour que la structure soit suffisamment robuste et ne soit pas soumise à des contraintes. <p>Une fois que vous aurez identifié et résolu le problème, en levant tout obstacle ou en plaçant des cales si nécessaire pour obtenir un contact total à chaque solive sans utiliser les vis pour forcer les planches, placez une pièce de remplacement en serrant légèrement mais fermement les vis des clips.</p> <p>Pour finir, procédez comme vous l'avez fait pour le reste de la terrasse, réduisant ainsi le risque de fissures en veillant à ce que toutes les planches soient entièrement soutenues, en utilisant des cales au besoin et en retirant toutes les autres parties saillantes.</p>

Problème	Solution
Béton, ciment, stuc	Évitez de souiller la terrasse Tanzite avec de la poussière de béton, de ciment ou de stuc en la recouvrant de planches et de draps lorsque vous travaillez à proximité avec du béton, du ciment ou du stuc. Toutefois, les incidents arrivent et vous pouvez utiliser un dissolvant et un grattoir à béton pour décoller le béton, le ciment et le stuc de la surface de la terrasse Tanzite. Évitez les produits chimiques corrosifs ou acides.
Projections de peinture	Il en va de même pour la peinture : il est plus facile de couvrir les planches correctement que de les nettoyer et de risquer de les abîmer par la suite. Utilisez un détachant pour nettoyer les projections de peinture. Si la peinture a séché, utilisez un décapant pour graffitis. Nous vous conseillons d'utiliser le produit Goof Off Graffiti Remover. https://gooffproducts.com/graffiti-remover-non-nmp/
Débris, saleté, boue Glace et neige Graisse	Nettoyez les planches Tanzite à l'aide d'une brosse à poils durs, avec de l'eau et du savon ou à l'aide d'un nettoyeur haute pression. Vous pouvez également utiliser un déglaçant écologique pour la glace, un dégraissant pour les taches de graisse et tout autre produit de nettoyage précisant qu'il peut être utilisé pour la pierre naturelle. Évitez d'utiliser des produits chimiques corrosifs ou des acides.
Taches d'eau calcaire	L'eau calcaire présente une forte concentration de minéraux tels que le calcaire, la silice et le calcium, en raison de la géologie dont elle émane. Quand elle sèche, les minéraux peuvent se déposer de manière visible sur la terrasse, et peuvent être éliminés à l'aide de vinaigre blanc, puis en rinçant soigneusement à l'aide d'un tuyau d'arrosage ou d'un nettoyeur à haute pression. Au besoin, utilisez un produit détachant pour l'eau calcaire.
Dépôts de rouille	Les dépôts de rouille peuvent être nettoyés à l'aide d'un produit antirouille non acide. Nous vous conseillons d'utiliser le nettoyeur Evapo-Rust. https://www.evapo-rust.com/evapo-rust-remover/
Bords ébréchés	Marquez les planches Tanzite avant de les découper. Utilisez une lame diamantée à bord continu, fine et mince, sur une scie à eau pour réduire au minimum l'écaillage. Poncez le bord pour le lisser. La majorité des ébréchures peuvent être réparées en ponçant en biseau le bord de la découpe. Au besoin, utilisez un stylo de retouche de peinture pour réduire l'impact visuel. Chaque fois que possible, placez les bords écaillés là où ils seront moins visibles.

Quais, pontons, terrasses flottantes, plateformes de plongée et de pêche, ponts de bateaux

Tanzite

STONEDECKS

Les planches Tanzite représentent une excellente solution pour les quais, les plateformes flottantes et d'autres structures du genre :

- Elles sont robustes et très résistantes aux détériorations, et conviennent donc à une utilisation dans des zones publiques très fréquentées.
- Elles sont résistantes aux rayures et conserveront donc leur apparence initiale.
- Elles sont antidérapantes tout en étant lisses, permettant ainsi à l'eau de s'écouler facilement sur et à travers elles afin d'éviter les risques d'accumulation ou de gel.
- Elles peuvent être facilement nettoyées à l'aide de nettoyeurs à haute pression et d'équipements commerciaux, évitant ainsi l'utilisation de produits chimiques ou d'acides.
- Elles sont hydrofuges et ne sont pas endommagées par l'eau salée.
- Nous proposons des fixations en acier inoxydable adaptées aux conditions marines.



Les planches Tanzite sont idéales pour une utilisation autour des piscines et des jacuzzis.



Conformez-vous aux instructions générales de Tanzite pour une disposition et une installation optimales des planches. Les solives doivent être espacées de 305 mm (12") ou de 406 mm (16"), avec des fixations dans chaque solive, et les extrémités des planches doivent toujours converger vers une solive.



Chez Tanzite, nous nous engageons à protéger et à préserver notre planète pour les générations à venir. Nous estimons qu'en unissant nos efforts, nous pouvons avoir un impact considérable sur l'environnement. Pour ce faire, nous examinons en permanence les possibilités d'amélioration de nos processus de fabrication, de nos opérations logistiques et de nos procédures administratives.

En tant qu'investisseurs dans l'humain et la planète, nous privilégions les pratiques durables dans l'ensemble de nos activités. Notre objectif est non seulement de proposer des produits exceptionnels, mais également de minimiser notre empreinte écologique. Tanzite est fière de proposer une gamme de produits naturellement durables et réutilisables. En utilisant des matériaux durables et en adoptant des techniques de production efficaces, nous nous assurons que chaque produit Tanzite est conçu dans une optique de longévité. Cette approche permet non seulement de réduire les déchets, mais également d'encourager la réutilisation des matériaux dans la mesure du possible.

Nous estimons qu'il est de notre responsabilité collective de contribuer positivement au monde qui nous entoure. À travers l'innovation permanente et un engagement résolu en faveur du développement durable, Tanzite se veut un exemple pour les autres entreprises de notre secteur d'activité.

PRODUIT

- Installation non destructive facile à réutiliser.
- Exempt de plastique, de PFA et d'autres produits chimiques.
- Produit avec des matériaux durables.
- Durable, longévité accrue.
- Remplacement minime et de haute qualité.
- Facile à remplacer en cas de détérioration.
- Entretien sans produits chimiques.
- Conçu pour réduire les déchets de construction.

LOGISTIQUES

- Notre usine est proche des matières premières afin de réduire les émissions liées au transport.
- Nous réduisons les emballages au minimum.
- Nos emballages sont en matériaux recyclés.
- Nos fournisseurs de services logistiques sont choisis conformément à des critères de durabilité.
- Nous encourageons les options de livraison à faible émission de carbone.

FABRICATION

- Nos fournisseurs de matériaux sont choisis conformément à des critères de durabilité.
- Optimisation du processus de fabrication pour réduire la consommation d'énergie et de matériaux.
- Politique opérationnelle sur site pour économiser l'énergie et réduire les émissions de carbone dans les bâtiments.
- Tanzite ne contribue AUCUNEMENT à la déforestation.

ENTREPRISE DURABLE

- Leader de l'industrie avec un esprit de durabilité.
- La durabilité est au coeur de toutes nos activités.
- Investisseurs dans l'humain et la planète.
- Achats responsables.

Données d'essai Applachian et spécifications de charge

Propriétés

Propriété	Exigences	Résultats
Poids		4.76 lbs / pied linéaire
Densité		144 lb / pied cube
Effet de la température et de l'humidité	ICC-ES AC174	Conforme au code
Relaxation du fluage	ICC-ES AC174	Conforme au code
Résistance aux UV	ICC-ES AC174	Conforme au code
Résistance à l'abrasion de surface	ASTM C1027	Classe 4
Résistance à la rayure	ASTM C1895	Classe 7
Résistance à la rupture	ASTM C648	2555 lbf
Absorption de l'eau	ASTM C370	< 0.1%
Résistance chimique	ASTM C650	Classe A
Coefficient de dilatation thermique linéaire	ASTM C372	5,5 x 10 ⁻⁶ oC-1
Résistance aux taches	ASTM C1378	Classe A
Coefficient de frottement dynamique	ANSI 326.3	0.7 (R11)
	ASTM C373	< 0.2%
Résistance au gel et au dégel	ASTM C1026	Pas de détérioration
Réaction au feu	UNE-EN 13501-1	A1 (pas de réaction)

Tolérances

Propriétés	Exigences	Résultats
Largeur	ASTM C499	± 0.04" (1 mm)
Longueur	ASTM C499	± 0.04" (1 mm)
Épaisseur	ASTM C499	± 0.04" (1 mm)
Rectitude des côtés	ASTM C502	± 0.08" (2 mm)
Rectangularité	ASTM C502	± 0.06" (1.5 mm)
Courbure latérale	ASTM C485	± 0.06" (1.5 mm)
Déformation	ASTM C485	± 0.08" (2 mm)

Indice de réflexion solaire (IRS) - ASTM E1980-11

Couleur	Réflexion solaire	Absorptance solaire
Érable argenté	0.48	0.52
Noyer américain	0.32	0.68



















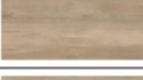

Limites de charge utile

	Charge	Portée
Capacité maximale	400 lbf	12" O.C.
Capacité maximale	300 lbf	16" O.C.
Capacité maximale	100 lbf	24" O.C.

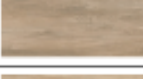







Usage en escalier

Charge concentrée	300 lbf	12" O.C.
Charge concentrée	300 lbf	16" O.C.

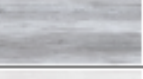
Planches rainurées et de bordure

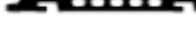
Color	Profile	Dimensions (mm)	Weight (lbs)
 American Walnut	 Edge	6" x 48" x 1" (144mm x 1219mm x 26mm)	18
 American Walnut	 Grooved	6" x 48" x 1" (144mm x 1219mm x 26mm)	18
 Driftwood	 Edge	6" x 48" x 1" (144mm x 1219mm x 26mm)	18
 Driftwood	 Grooved	6" x 48" x 1" (144mm x 1219mm x 26mm)	18
 Silver Maple	 Edge	6" x 48" x 1" (144mm x 1219mm x 26mm)	18
 Silver Maple	 Grooved	6" x 48" x 1" (144mm x 1219mm x 26mm)	18
 Aged Teak	 Edge	6" x 48" x 1" (144mm x 1219mm x 26mm)	18
 Aged Teak	 Grooved	6" x 48" x 1" (144mm x 1219mm x 26mm)	18
 White Ash	 Edge	6" x 48" x 1" (144mm x 1219mm x 26mm)	18
 White Ash	 Grooved	6" x 48" x 1" (144mm x 1219mm x 26mm)	18

Planches de rive

 American Walnut	 Fascia	8" x 48" x 3/4" (205mm x 1219mm x 19mm)	18
 Driftwood	 Fascia	8" x 48" x 3/4" (205mm x 1219mm x 19mm)	18
 Silver Maple	 Fascia	8" x 48" x 3/4" (205mm x 1219mm x 19mm)	18
 Aged Teak	 Fascia	8" x 48" x 3/4" (205mm x 1219mm x 19mm)	18
 White Ash	 Fascia	8" x 48" x 3/4" (205mm x 1219mm x 19mm)	18

Check-list (page 1 sur 2).

Cette check-list a pour but de faciliter l'installation, de réduire les incidents et de garantir la satisfaction de l'installateur et du client. Il est recommandé de l'utiliser, mais elle n'affecte aucunement la garantie et n'est pas présentée à Tanzite.

- Nous recommandons que l'installateur et le propriétaire remplissent ce document ensemble, ou encore que vous l'utilisiez comme outil d'inspection du site.

Signature de
l'achèvement avec
date (installateur) :

Signature de
l'achèvement avec
date (propriétaire) :

NOTE : CETTE CHECK-LIST N'EST PAS EXHAUSTIVE Elle inclut deux sections : 1. Vérification du cadre de la terrasse - AVANT l'installation des planches Tanzite. 2. Vérifications finales de la terrasse Tanzite.	Page correspondante dans le guide	Vérification au cours de l'installation	Vérification finale avant la cession
1. Vérifications du cadre de la terrasse - AVANT l'installation des planches Tanzite			
Un pontage est placé entre les solives au moins tous les 1,5 m, afin de réduire les déformations des solives et de renforcer le cadre de la terrasse	p.11		
Un pontage supplémentaire est placé entre les solives, là où un pilier de garde-corps sera monté et dans l'espace voisin entre les solives, ainsi que là où les escaliers communiquent avec la terrasse.	p.15		
Les extrémités des solives sont au même niveau l'une par rapport à l'autre.	p.15		
Tous les bois sont de dimensions suffisantes pour les portées.	p.8		
Le bois ne semble ni moisi ni fragile.			
Des bandes de calage sont placées sur les solives.	p.15		

Suite de la check-list (page 2 sur 2).

NOTE: CETTE CHECK-LIST N'EST PAS EXHAUSTIVE	Page dans le guide	Vérification au cours de l'installation	Vérification finale avant la cession
2. Vérifications des planches de terrasse Tanzite :			
Chaque planche est entièrement supportée : Idéalement directement par le bois, mais des cales peuvent être utilisées pour combler les écarts entre la solive et la planche Tanzite.	p.15 p.17		
Les extrémités des planches présentent toutes un écart avant la planche suivante. Ces espaces semblent tous identiques à l'œil nu.	p.24		
Toutes les planches de rechange, les chutes de dimensions convenables, les clips ou autres pièces ont été rangés dans un même endroit sur le site, et le propriétaire est informé de l'endroit où ils se trouvent, au cas où il aurait besoin de les utiliser à l'avenir.	p.25		
Chaque planche est fixée par des clips à chaque coin et à chaque solive qu'elle couvre.	p.24		
Chaque planche débute et aboutit sur une solive.	p.23		
Les marches sont solides et ne semblent pas plier en marchant dessus.	p.16		
Les piliers des garde-corps sont solides et ne fléchissent pas lorsqu'on y prend appui.	p.26		
Toute déformation des planches a été nivelée afin de minimiser l'impact visuel.	p.24		
Les bords écaillés ou autres planches visuellement compromises ont été posés à des endroits discrets où ils auront moins d'impact visuel.	p.24 p.31		

EXCLUSIONS DE LA COUVERTURE DE LA GARANTIE ET LIMITATION DES RESPONSABILITÉS :

Installation du produit

Le produit doit être installé conformément aux normes industrielles et aux spécifications décrites par le fabricant, y compris, mais sans s'y limiter, les normes industrielles relatives à l'imperméabilisation, à l'isolation des fissures, aux exigences du substrat, aux mouvements et aux compensateurs de dilatation. Cela implique également de vérifier avant l'installation que le produit ne présente aucun défaut, qu'il est adapté à l'usage auquel il est destiné, que des quantités suffisantes de produits du même lot sont fournies, que les différentes couleurs du produit fourni sont correctement assorties et qu'il est conforme aux spécifications écrites du fabricant et aux normes industrielles en matière d'installation, d'entretien et de réparation. Si un défaut est relevé dans le produit avant l'installation, le produit ne doit pas être posé, puisque l'installation du produit avec un défaut relevé avant la pose ou des défauts visuels ou des non-conformités apparents avant la pose annule la présente garantie. Une fois le produit installé, le fabricant n'est plus responsable de l'assortiment des couleurs ou du remplacement des carreaux présentant des défauts visuels évidents. L'eau, la glace, l'huile, la graisse et d'autres substances peuvent se traduire par des conditions glissantes, et le fabricant n'est aucunement responsable et ne donne aucune garantie expresse ou implicite quant à la pertinence ou à l'adéquation du produit à quelque fin que ce soit, y compris, mais sans s'y limiter, les applications de plancher dans ou avec des conditions glissantes. Les dégâts survenus pendant ou après l'installation et les défauts d'installation ne sont pas couverts par la présente garantie, et celle-ci ne s'applique pas lorsque la détérioration résulte du fait que le produit ne convient pas à l'usage prévu, que la conception ou l'installation n'est pas conforme aux codes, normes et procédures de travail en vigueur, ou que les spécifications écrites du fabricant n'ont pas été suivies lors de l'installation. Les dégâts ou les fissurations résultant d'un mouvement structurel, d'un effondrement ou d'un tassement du sol ou de la structure porteuse, d'une déformation excessive ou d'une autre défaillance du support, de l'usure normale, de dégâts ou de défauts causés par une installation incorrecte, d'un manque d'entretien, d'un accident, d'un abus ou d'une mauvaise utilisation sont exclus de la couverture au titre de la présente garantie. Une installation défectueuse telle que, mais sans s'y limiter, tout matériau de réparation du support ou tout produit accessoire tel que des fixations tierces, des supports en béton et en maçonnerie fragiles, des irrégularités du support ou du sous-plancher, la détérioration du support ou du sous-plancher, des variations de couleur naturelles, les frais de transport, de matériel et de main d'œuvre.

Gauchissement

Le gauchissement correspond aux différences d'élévation entre les bords des planches adjacentes. La perception des écarts de hauteur est influencée par un certain nombre de facteurs, notamment le gauchissement admissible des planches, le gauchissement de la structure de la terrasse, l'angle de la lumière produisant des ombres et les surfaces très réfléchissantes accentuant des écarts de modules par ailleurs acceptables. Si, après l'installation, un gauchissement est présent, il doit être résolu par l'installateur. Afin d'éliminer ou de résoudre le problème de gauchissement, la préparation adéquate de la base et l'installation du produit doivent être effectuées par des professionnels compétents. Le gauchissement est un défaut d'installation et n'est pas couvert par la présente garantie.

EXCLUSIONS DE LA COUVERTURE DE LA GARANTIE ET LIMITATION DES RESPONSABILITÉS :

Variations:

Les variations de veinures, de fissures, de piqûres, de texture, de couleur et de teinte sont inhérentes à toute pierre et varient d'une planche à l'autre et d'un lot à l'autre. Le fabricant ne garantit pas le produit pour la teinte, les dimensions, l'épaisseur, le gauchissement, les variations de fentes, les variations de fini de surface ou d'autres variations naturelles du produit. Une des particularités du produit est que les planches se courbent, se déforment et se tordent à un certain degré et que leur dimension peut varier légèrement d'un lot à l'autre. Ces variations de dimensions et de couleur sont dues à des fluctuations de l'humidité et des charges thermiques qui peuvent altérer les planches au cours de la production. Les lots de planches sont identifiés et séparés en fonction de leur teinte et de leur calibre. Les échantillons de produits sont uniquement représentatifs et peuvent ne pas correspondre parfaitement aux matériaux fournis en raison des variations dans la fabrication et des matières premières naturelles qui constituent le produit. Les images photographiques en couleur peuvent ne pas correspondre exactement au produit fourni, ce dernier pouvant présenter de légères différences de couleur, de nuance et/ou d'aspect de surface. Le site web, la documentation commerciale et les supports promotionnels du fabricant peuvent ne pas représenter la véritable nature du produit.

Entretien et nettoyage:

Le produit doit être correctement entretenu et nettoyé conformément au manuel du propriétaire Tanzite du fabricant, aux spécifications du fabricant et aux normes industrielles. Le produit contient des abrasifs créant une surface rugueuse et des contraintes de nettoyage puisque des impuretés et autres substances contaminantes peuvent s'incruster dans la surface. Une vigilance accrue est nécessaire pour s'assurer que les impuretés sont immédiatement nettoyées. Pour plus de clarté, n'utilisez pas de substances toxiques, d'acides, de bases ou d'autres substances susceptibles d'endommager les surfaces du produit.

Usure normale:

Cette garantie ne couvre pas l'usure normale et tout autre problème causé par des circonstances, des dysfonctionnements ou des dégâts ne résultant pas de défauts au moment de l'achat, lors de la fabrication des produits, conformément aux normes ANSI A137-1-2017.

Impacts et abrasions:

La garantie ne s'applique pas à l'usure normale, à l'écaillage ou à d'autres cassures ou dégâts pouvant être occasionnés par des chocs, de l'abrasion ou des charges utiles inadéquates ou non appropriées. Ne laissez jamais tomber d'objets durs, tranchants ou lourds et ne soumettez jamais le produit à une charge inadéquate, dans la mesure où les éventuels endommagements, écaillages ou fissures qui en résulteraient ne sont pas couverts par la présente garantie.

EXCLUSIONS DE LA COUVERTURE DE LA GARANTIE ET LIMITATION DES RESPONSABILITÉS :

Mauvaise utilisation du produit:

La mauvaise utilisation, y compris, mais sans s'y limiter, les incidents, la négligence, l'abus physique ou chimique ou tout autre dégât aux produits pouvant résulter d'un acte délibéré ou d'une négligence de la part du client, de l'acheteur, du propriétaire de la propriété où le produit est installé, de l'installateur ou de tout autre tiers, n'est pas couverte par la présente garantie. La manipulation, le rangement, l'abus ou la négligence du produit de la part du client, de l'acheteur, du propriétaire de la propriété où le produit est installé, de l'installateur ou de tout autre tiers n'est pas couvert par la présente garantie.

Cas de force majeure, usure normale, actes intentionnels ou négligents :

La présente garantie ne s'applique pas aux dégâts résultant de ou liés à un cas de force majeure [y compris, mais sans s'y limiter, les inondations, les tornades, les vents violents, les tempêtes, les incendies, la foudre, les tremblements de terre, etc.] ; les conditions environnementales et atmosphériques [polluants et contaminants atmosphériques] ; les taches causées par des substances extérieures [acides, bases] ; les intempéries normales, y compris, mais sans s'y limiter, l'exposition au soleil, au vent, à la pluie, aux intempéries, aux conditions environnementales et atmosphériques ; le feu ; le vandalisme ; l'usure normale ; la manipulation, le rangement, l'abus ou la négligence inadaptés du produit ou tout autre dégât aux produits pouvant résulter d'un acte délibéré ou d'une négligence de la part du client, de l'acheteur, du propriétaire de la propriété où le produit est installé, de l'installateur ou de toute autre tiers.

Codes de construction applicables:

Les codes de construction et les lois applicables peuvent dicter les spécifications minimales de performance du produit, et le fabricant ne garantit aucunement le produit lorsque l'utilisation ou l'installation du produit contrevient aux codes de construction et aux lois applicables.

Limitation des responsabilités:

Au moment de la fabrication, le produit répond aux exigences des normes ANSI A137.1-2017. Les tests sont effectués sur des échantillons aléatoires du produit par un laboratoire indépendant et sont considérés comme représentatifs de la qualité générale du produit. Dans les limites autorisées par la loi, le fabricant ne sera en aucun cas responsable des préjudices accessoires ou indirects, que ces préjudices soient contractuels, délictuels (y compris, mais sans s'y limiter, la négligence et la responsabilité stricte) ou autres, et la responsabilité du produit pour les réclamations ne portant pas sur des préjudices corporels ne dépassera en aucun cas le remplacement des produits défectueux ou le remboursement tel qu'indiqué dans le présent document. Certains États ou provinces n'autorisent pas l'exclusion ou la limitation des préjudices accessoires ou indirects, la limitation ou l'exclusion susmentionnée peut donc ne pas s'appliquer à vous. Cette garantie vous confère des droits juridiques particuliers et vous pouvez également bénéficier d'autres droits différents d'un État à l'autre ou d'une province à l'autre.

RÉCLAMATION AU TITRE DE LA GARANTIE ET LIMITES DES RESPONSABILITÉS

Pour présenter une réclamation au titre de la présente garantie limitée, vous êtes tenu d'en informer le fabricant par écrit dans les quinze (15) jours suivant la découverte du défaut de fabrication présumé, à l'adresse suivante :

warranty@tanzite.com

Comme condition de cette garantie, les éléments suivants doivent être présentés au fabricant avec un avis écrit de réclamation, faute de quoi cette garantie est annulée et le fabricant déchu de toute responsabilité à l'égard du défaut ou de la réclamation :

1. Une preuve satisfaisante des défauts du produit acheté, y compris, mais sans s'y limiter, une description et des photos de la zone affectée du produit.
2. Une preuve d'achat ou de cession de la part de l'acheteur final initial.
3. Une preuve d'identité indiquant l'adresse actuelle.

Comme condition de cette garantie, la preuve de l'utilisation, de l'installation, de la maintenance et de l'entretien conformément au manuel du propriétaire Tanzite du fabricant, aux spécifications écrites du fabricant et aux normes industrielles doit être fournie au fabricant à sa demande, faute de quoi cette garantie est annulée et le fabricant déchu de toute responsabilité pour le défaut ou la réclamation. Dans le cas d'une réclamation relative à un défaut de fabrication et à une coloration inappropriée du produit, en plus des dispositions précédentes, les conditions suivantes doivent être respectées avant de présenter un avis écrit de réclamation au fabricant, faute de quoi la présente garantie est annulée et le fabricant déchu de toute responsabilité à l'égard du défaut ou de la réclamation :

- i. La zone affectée du produit doit être nettoyée conformément aux spécifications écrites du fabricant.
- ii. Si la zone affectée demeure non satisfaisante après un nettoyage tel que décrit ci-dessus, la zone affectée du produit doit être nettoyée par un professionnel aux frais exclusifs du demandeur ou de la personne qui envisage de faire une réclamation.
- iii. Si la zone affectée reste raisonnablement non satisfaisante après le nettoyage professionnel, une réclamation peut être faite au titre de la présente garantie, dans les quinze (15) jours suivant le nettoyage professionnel.

Si la réclamation est valide, le fabricant peut, à son entière discrétion, prendre l'une ou l'autre des mesures suivantes :

1. Remplacement d'une partie du produit défectueux par un produit identique ou équivalent [les frais de transport, de main-d'œuvre, de matériaux et d'installation, d'entretien ou de remplacement n'étant pas couverts par la présente garantie] selon le calcul ci-dessous.
2. Réparation ou nouveau polissage du produit défectueux.
3. Remboursement d'une part proportionnelle du prix d'achat initial payé pour le produit défectueux [à l'exclusion des frais de transport, de main d'œuvre, de matériaux et des coûts d'installation, d'entretien ou de remplacement], comme calculé ci-dessous.
4. Combinaison de ce qui précède, à condition que les obligations du fabricant se limitent uniquement au produit ou aux pièces du produit défectueux conformément aux conditions de la présente garantie et au fabricant.

Si une réclamation valide est faite en vertu de la présente garantie, le pourcentage de cette réclamation valide que le fabricant est tenu, à son entière discrétion, de rembourser ou de remplacer en vertu de la présente garantie, commencera la onzième (11) année après la date initiale d'achat du produit, et sera réduit de cinq (5%) pour cent chaque année par la suite, diminuant de 5% chaque année jusqu'à ce qu'il subsiste dix [10%] pour cent de la réclamation valide, date à laquelle il n'y aura plus de réduction du pourcentage des réclamations valides que le fabricant est tenu, à son entière discrétion, de rembourser ou de remplacer en vertu de la présente garantie. Pour plus de précision, le fabricant n'est en aucun cas tenu de rembourser plus que la part proportionnelle du prix d'achat initial ou de remplacer plus que la part proportionnelle du produit défectueux telle que calculée dans le présent document. Si le seul et unique recours décrit ci-dessus ne remplit pas son objectif essentiel, la responsabilité du fabricant est limitée à la valeur monétaire, sur une base de pieds carrés (mètres carrés), du prix d'achat initial du produit ou de la partie du produit devant être remplacée conformément aux conditions de la présente garantie. Dans les limites autorisées par la loi, cette garantie ne couvre pas et le fabricant n'est aucunement responsable des coûts et dépenses, y compris, mais sans s'y limiter, la main-d'œuvre, les coûts et le fret, encourus dans le cadre de l'installation, de l'entretien ou du retrait du produit ou du produit concerné, ou de l'installation de matériaux de remplacement. Le fabricant ne paiera en aucun cas le remplacement d'une partie de l'installation pour laquelle il n'a pas été prouvé qu'elle était défectueuse.

Dans les limites autorisées par la loi, les coûts et dépenses engagés pour le retrait et l'installation du produit défectueux ou l'installation de matériaux de remplacement, y compris, mais sans s'y limiter, les frais de transport, de main-d'œuvre et de matériaux, ne sont pas couverts par la présente garantie. Si le produit ayant servi à l'installation initiale n'est plus disponible, le fabricant se réserve le droit de trouver un produit de remplacement approprié, mais il ne remplacera que le produit défectueux et non l'ensemble de l'installation.

Le fabricant se réserve le droit d'inspecter tous les défauts avant de les réparer, d'y remédier ou de les régler. Si le fabricant choisit, à sa seule discrétion, de réparer, de remédier ou de régler un défaut, ou s'il est tenu de le faire, il doit être impliqué dans toutes les discussions et décisions relatives à la réparation, à la remédiation ou au règlement du défaut. Si le fabricant n'est pas informé en temps utile ou s'il se voit refuser le droit d'inspection, de discussion ou de décision avant la réparation, la remise en état ou le règlement d'un défaut, la présente garantie est annulée et le fabricant déchu de toute responsabilité à l'égard du défaut ou de la réclamation.

Conditions générales:

Aucune modification ou variation des termes, conditions, garanties, conventions, accords et engagements énoncés dans le présent document n'aura d'effet si elle n'est pas consignée par écrit et dûment signée par le fabricant et la partie ayant acheté le produit auprès du fabricant. Toute disposition de la présente garantie prohibée ou non applicable dans une juridiction donnée sera, dans cette juridiction, ineffective dans la mesure de l'interdiction ou de la non applicabilité sans invalider les autres dispositions de la présente ou affecter la validité ou l'applicabilité d'une telle disposition dans toute autre juridiction. La répartition de la présente garantie en articles, sections, sous-sections, annexes et autres subdivisions, l'inclusion de titres et la présence d'une table des matières ont pour seul but de faciliter les références et n'affectent en rien la lecture ou l'interprétation de la présente garantie. Les titres de la garantie ne se veulent pas des descriptions complètes ou précises du texte auquel ils se réfèrent.

Nous offrons un service de retour intégral. Vous pouvez consulter l'intégralité de notre politique de retour sur le site web à l'adresse suivante : www.tanzite.com/return-policy

En résumé:

- Vous pouvez retourner n'importe* quel produit Tanzite, pour quelque raison que ce soit, dans les 90 jours suivant votre commande.
- Les produits retournés doivent être dans leur emballage/sac/carton d'origine et en bon état de vente.
- Tous les produits retournés sont soumis à des frais de réapprovisionnement de 15%.
- Tous les frais d'expédition sont à la charge du client. Ils ne peuvent pas être remboursés.

*Veuillez noter que la membrane EPDM n'est pas remboursable puisqu'elle est spécifiquement adaptée à votre projet.

Produit endommagé

Chaque commande passée auprès de Tanzite Stonedecks est couverte par une assurance transport. Pour en bénéficier :

1. Prenez une photo de votre colis à son arrivée.
2. Inspectez-le et prenez des photos supplémentaires de tout dégât que vous constatez.
3. Informez-nous dans les 48 heures.

Les planches Tanzite sont extrêmement résistantes et, en toute franchise, il est difficile de les abîmer une fois qu'elles ont été installées. Nous prenons grand soin de l'emballage et de la logistique, mais il y a toujours un petit risque que les planches arrivent ébréchées ou légèrement abîmées sur le bord. Ces planches peuvent toujours être utilisées comme pièces découpées ou dans des zones cachées, de sorte à réduire le gaspillage au minimum. Si vous ne pouvez pas utiliser la pièce endommagée, faites-le nous savoir et nous vous rembourserons le coût de la pièce endommagée.

Produits supplémentaires

Assurez-vous de commander suffisamment de produits supplémentaires en prévision des chutes (comptez 5 à 10% de chutes en fonction de la conception), des modifications tardives de la conception ou de la disposition, ou de toute petite erreur de dimension. Les pièces Tanzite ne sont ni légères ni petites, par conséquent l'expédition de quelques planches supplémentaires coûte généralement plus cher que les planches elles-mêmes, et le délai de livraison est le même quelle que soit la quantité. Si vous avez besoin de pièces supplémentaires, vous pouvez les commander sur Tanzite.com/shop-tanzite. Notez que Tanzite ne couvre pas les frais d'expédition en cas de commande supplémentaire.

DÉCLARATION DE NON-RESPONSABILITÉ :

Ce guide d'installation est uniquement à titre d'information. Les renseignements qui y figurent ont pour but de présenter des directives générales visant à simplifier votre projet. Les outils, les produits, les matériaux, les techniques, les normes de construction et autres réglementations évoluent constamment. Tanzite n'est donc aucunement responsable de l'exactitude des informations contenues dans le présent document et décline toute responsabilité en cas d'omission, d'erreur ou de résultat d'un projet. Les diagrammes sont des approximations et ne sont pas dessinés à l'échelle.

Il est de la responsabilité de l'installateur ou de l'utilisateur de s'assurer de la conformité avec toutes les lois, règles, codes et réglementations applicables, toutes les spécifications des fabricants et les recommandations d'installation Tanzite, concernant leur projet.

L'installateur ou l'utilisateur doit prendre les mesures de sécurité appropriées afin de minimiser le risque de préjudice pour lui-même ou pour toute autre personne.

Il est de la responsabilité du propriétaire d'entretenir et d'assurer correctement son projet. En cas de doute sur un élément quelconque d'un projet, il convient de consulter un professionnel agréé.



Tanzite

STONEDECKS